



AV. LOPEZ MATEOS SUR No. 4550 -6
Col. Francisco Sarabia
Zapopan Jalisco C.P. 45236

0001007

01800 839 2050

admon@qvic.mx

www.qvic.mx



COTIZACIÓN DE PEDIDO

Fecha de Emisión: 08/11/2016

Vigencia de Cotización:

52 (33) 36 31 66 86 / 01800 839 2050 www.qvic.mx
Av. López Mateos Sur 4550-6 Col. Francisco Sarabia, Zapopan, Jalisco C.P. 45236

Nombre: L.E. MARIA GUADALUPE VILLAGRA
Empresa: SISTEMA PARA EL DESARROLLO IN
Teléfono: 38363444
Email: maria.villaarana@zapopan.c
Ciudad: ZAPOPAN
Estado: JALISCO

Cotiza: LILIANA POZOS
Email Cotiza: ventas@qvic.mx
Celular: (33) 14798070
Observaciones:

Datos Fiscales del Cliente:
Razón Social:
RFC:
Calle:
Núm. Exterior:
Núm. Interior:

Colonia:
CP:
Municipio:
Estado: JALISCO

Foto:	Descripción:	Cantidad:	Medidas (mm):	Precio sin IVA:	Subtotal:
	JUEGO LUDICO MARCA QVIC, INCLUYE: ESTRUCTURA PRINCIPAL 5" AREA DE COLUMPIOS DE MADERA IMPORTADA PARA EXTERIOR KDT.. 10 AÑOS DE GARANTIA, INCLUYE: 1 LONA DE VINIL COMBINADA, 1 RESBALADILLA WONDER 5" IMPORTADA, 3 COLUMPIOS DE FAJA MULTITALLA IMPORTADOS, 6 HERRAJES PARA COLUMPIO, 9 CADENAS PLASTIFICADAS IMPORTADAS, 9 "S" GALVANIZADAS, 12 PRESAS PARA ESCALAR, 12 MTS DE SOGA DE NYLON, 1 PAQUETE DE TORNILLOS GALVANIZADOS DIFERENTES MEDIDAS, 1 PAQUETE DE HERRAJES METALICOS, 5 PELDAÑOS METALICOS P/ESCALERA, 1 LLANTA RECICLADA Y 1 SWIVEL GIRATORIO PARA LLANTA	1	LARGO ANCHO ALTO 6.30*3.30	\$37,200.00	\$37,200.00
	PISO AMORTIGUANTE DE IMPORTACION MARCA QVIC, FABRICADO EN CAUCHO TRITURADO COLORES ROJO, VERDE	50	LARGO ANCHO ALTO 50*50*2.5	\$595.00	\$29,750.00
	INCLUYE: FLETE, INSTALACION Y VIATICOS		LARGO ANCHO ALTO		

NOMBRE Y FIRMA DE QUIEN RECIBE:

NOMBRE

FIRMA

SUBTOTAL:	\$66,950.00
SUBTOTAL	\$66,950.00
IVA:	\$10,712.00
TOTAL:	\$77,662.00

CONDICIONES:

TIEMPO DE ENTREGA DEL JUEGO: 3 SEMANAS, DESPUES DE RECIBIDO EL ANTICIPO.

TIEMPO DE ENTREGA DEL PISO: DE INMEDIATO

FORMA DE PAGO: 15 DIAS HABILDES DESPUES DE LA PRESENTACION DE FACTURA Y ORDEN DE COMPRA.

PRECIOS EXPRESADOS EN PESOS MEXICANOS

CUENTA EN PESOS
QVIC CORPORATION S. DE R.L. DE C.V.
RFC: QCO-140926-MQS
BBVA BANCOMER
SUC. 0435, COPERNICO
ZAPOPAN
CUENTA: 01 98 24 85 32
Clave Interbancaria: 01 23 20 00 19 82 48 53 26

DIF ZAPOPAN
REVISADO
10/11/2016
CONTRALORIA





000 000

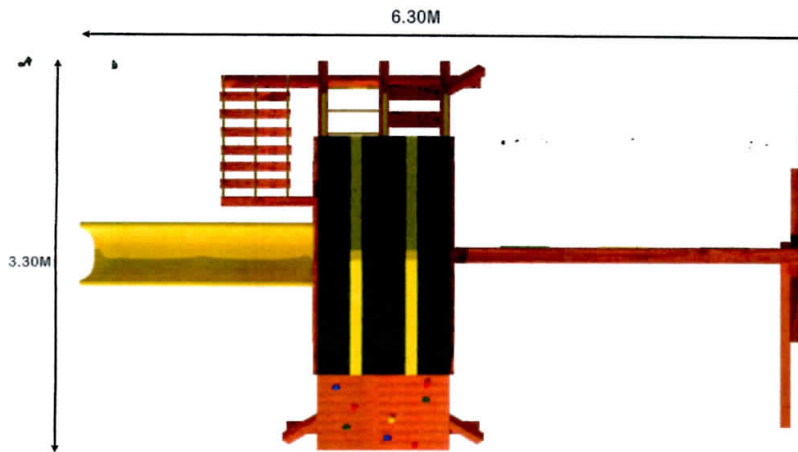

DIF ZAPOCAN
CONTRALORIA



ZAPOPAN JALISCO 08 DE NOVIEMBRE DEL 2016

SISTEMA PARA EL DESARROLLO INTEGRAL DE LA FAMILIA DEL MUNICIPIO DE ZAPOPAN

PRESENTE

0001000

Po medio de la presente, reciba un cordial saludo, y a su vez manifiesto compromiso de sostener vigentes los precios que se cotizaron, esto por el periodo en lo que dura el procedimiento del concurso y durante la vigencia del contrato respectivo, conforme el acuerdo.

ATENTAMENTE



LIC. ALEJANDRO MENDOZA VILLASEÑOR
QVIC CORPORATION S DE RL DE CV
REPRESENTANTE LEGAL.

DIF ZAPOPAN
REVISADO
CONTRALORIA