



9.- DOCUMENTOS ADJUNTOS A LA PROPUESTA TECNICA Y LA PROPUESTA ECONOMICA

0009443

LICITANTE: ERGONOMIA PRODUCTIVIDAD SA DE CV

9.1 LA PROPUESTA TÉCNICA DEBERÁ IR ACOMPAÑADA DE LOS SIGUIENTES DOCUMENTOS:

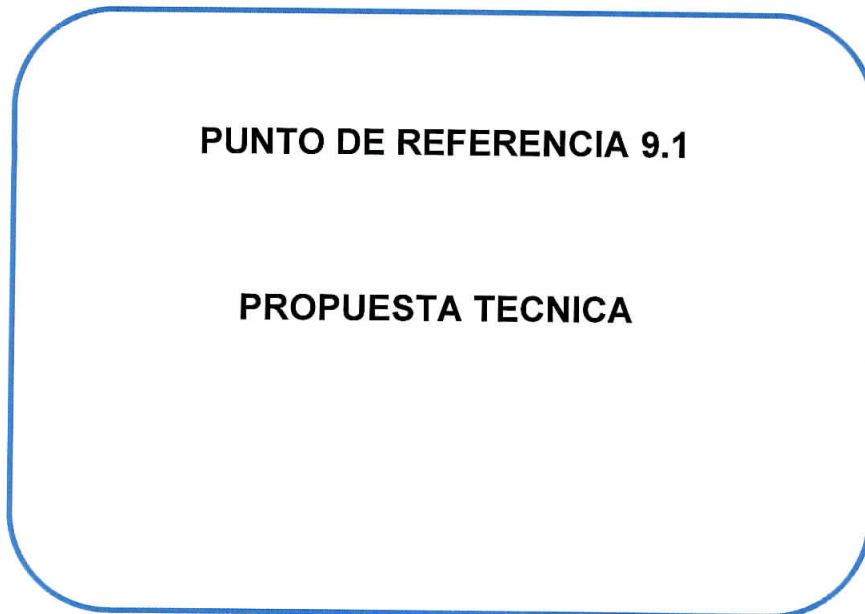

ATENTAMENTE



1

www.tecnomuebles.com

ergonomia@tecnomuebles.com DIF ZAPOPAN LICITACION PUBLICA LOCAL No. AD/CC/024/2023 "COMPRA DE MOBILIARIO DE OFICINA PARA EL CENTRO ERGONOMIA PRODUCTIVIDAD S.A. DE C.V. METROPOLITANO DEL ADULTO MAYOR" CON PARTICIPACION DEL COMITÉ DE ADQUISICIONES
EPR-980619-AN5



0009444

LICITACIÓN PÚBLICA LOCAL NO. AD/CC/024/2023 " COMPRA DE MOBILIARIO DE OFICINA PARA EL CENTRO METROPOLITANO DEL ADULTO MAYOR" CON PARTICIPACION DEL COMITÉ DE ADQUISICIONES "

ANEXO 1
PROPUESTA TÉCNICA

GUADALAJARA JALISCO A 09 DE JUNIO DE 2023.

COMITÉ DE ADQUISICIONES DEL SISTEMA DE DIF ZAPOPAN
PRESENTE.

1.) OBJETO DE LA PRESENTE LICITACIÓN

EL OBJETO DE LA PRESENTE LICITACIÓN ES LA ADQUISICIÓN DE MOBILIARIO DE OFICINA, POR LA RENOVACIÓN DE LAS INSTALACIONES DEL CENTRO METROPOLITANO DEL ADULTO MAYOR.

PROTESTO LO NECESARIO



C. ALBERTO RODRIGUEZ HERNANDEZ
REPRESENTANTE LEGAL
R.F.C. EPR-980619-AN5

CORREO ELECTRONICO: ergonomia@tecnomuebles.com

Col. Morelos

Oficinas Centrales
Gobernador Curiel No 1672
C.P. 44910 Guadalajara Jal.
Tels. (33) 38110221

MAQ
TECNOMUEBLES

2

www.tecnomuebles.com

ergonomia@tecnomuebles.com DIF ZAPOPAN LICITACION PUBLICA LOCAL No. AD/CC/024/2023 "COMPRA DE MOBILIARIO DE OFICINA PARA EL CENTRO ERGONOMIA PRODUCTIVIDAD S.A. DE C.V. METROPOLITANO DEL ADULTO MAYOR" CON PARTICIPACION DEL COMITÉ DE ADQUISICIONES
EPR - 980619 - AN5



2.) DESCRIPCIÓN DEL MOBILIARIO DE OFICINA Y CANTIDADES.

EL MOBILIARIO DE OFICINA SOLICITADO DEBERÁ DE SER ENTREGADO CONFORME A LAS CARACTERÍSTICAS PLASMADAS EN EL SIGUIENTE CUADRO. 0009445

LAS CANTIDADES REQUERIDAS DE LA PRESENTE LICITACION SON ENUNCIATIVAS MAS NO LIMITATIVAS, CONFORME A LAS NECESIDADES DEL SISTEMA DIF ZAPOPAN

No.	DESCRIPCION	CANTIDAD	UNIDAD DE MEDIDA	MARCA	MODELO	GARANTIA
1	GABINETE TIPO LIBRERO DE PISO CON MEDIDAS DE 1.80M DE ALTO X .80M DE FRENTE X .40M DE FONDO, CON 4 ENTREPAÑOS HACIENDO 5 HUECOS, PUERTAS TOTALES, CHAPA DE SEGURIDAD, JALADERA DE ARCO, NIVELADOR DE ALTURA, FABRICADO EN MELAMINA DE 28 Y 16MM DOBLE CARA DE 1RA CALIDAD, TERMINACIONES EN PVC TERMO ADHERIDO. EN TONOS GRISES.	15	PIEZA	VERSA	V-0001	5 AÑOS CONTRA DEFECTOS DE FABRICACION Y VICIOS OCULTOS, TANTO DEL PROVEEDOR COMO DEL FABRICANTE

PROTESTO LO NECESARIO



C. ALBERTO RODRIGUEZ HERNANDEZ
REPRESENTANTE LEGAL
R.F.C. EPR-980619-AN5
CORREO ELECTRONICO: ergonomia@tecnomuebles.com



Oficinas Centrales
Gobernador Curiel No 1672
Col. Morelos C.P.44910 Guadalajara Jal.
Tels. (33) 38110221

www.tecnomuebles.com

ergonomia@tecnomuebles.com DIF ZAPOPAN LICITACION PUBLICA LOCAL No. AD/CC/024/2023 "COMPRA DE MOBILIARIO DE OFICINA PARA EL CENTRO ERGONOMIA PRODUCTIVIDAD S.A. DE CV. METROPOLITANO DEL ADULTO MAYOR" CON PARTICIPACION DEL COMITÉ DE ADQUISICIONES
EPR - 980619 - AN5

0009446



No.	DESCRIPCION	CANTIDAD	UNIDAD DE MEDIDA	MARCA	MODELO	GARANTIA
2	CAJONERA VERTICAL DE 5 CAJONES, CON MEDIDAS DE 121.7CM DE ALTO X 60CM DE FRENTE X 40.1CM DE FONDO, CHAPA DE SEGURIDAD, CORREDERAS DE EXTENSIÓN, NIVELADOR DE ALTURA, FABRICADO EN MELAMINA DE 28 Y 16MM DOBLE CARA DE 1RA CALIDAD, TERMINACIONES EN PVC TERMO ADHERIDO. TONOS GRISES.	2	PIEZA	VERSA	V-0002	5 AÑOS CONTRA DEFECTOS DE FABRICACION Y VICIOS OCULTOS, TANTO DEL PROVEEDOR COMO DEL FABRICANTE
3	ESCRITORIO CON MEDIDAS DE 1.20M DE FRENTE X .50M DE FONDO X .75M DE ALTO, CON BASE METÁLICA EN TUBULAR CUADRADO DE 2"X2" PULGADAS, CALIBRE 18 MM, CUBIERTA EN MELAMINA DE 28MM DOBLE CARA DE 1RA CALIDAD, TERMINACIONES EN PVC TERMO ADHERIDO. INCLUYE CAJONERA CON UNA GAVETA Y UN CAJÓN CON JALADERAS, CORREDERAS CON EXTENSIÓN Y CHAPA DE SEGURIDAD. TONOS GRISES.	12	PIEZA	VERSA	V-0003	5 AÑOS CONTRA DEFECTOS DE FABRICACION Y VICIOS OCULTOS, TANTO DEL PROVEEDOR COMO DEL FABRICANTE

PROTESTO LO NECESARIO



C. ALBERTO RODRIGUEZ HERNANDEZ
REPRESENTANTE LEGAL
R.F.C. EPR-980619-AN5

CORREO ELECTRONICO: ergonomia@tecnomuebles.com

Col. Morelos

Oficinas Centrales
Gobernador Curiel No 1672
C.P.44910 Guadalajara Jal.
Tels. (33) 38110221

MAQ
TECNOMUEBLES

www.tecnomuebles.com

ergonomia@tecnomuebles.com DIF ZAPOPAN LICITACION PUBLICA LOCAL No. AD/CC/024/2023 "COMPRA DE MOBILIARIO DE OFICINA PARA EL CENTRO ERGONOMIA PRODUCTIVIDAD S.A. DE C.V. METROPOLITANO DEL ADULTO MAYOR" CON PARTICIPACION DEL COMITÉ DE ADQUISICIONES
EPR - 980619 - AN5



0009447

No.	DESCRIPCION	CANTIDAD	UNIDAD DE MEDIDA	MARCA	MODELO	GARANTIA
4	SILLÓN EJECUTIVO, ESTRUCTURA MARCO EN RESPALDO DE POLIPROPILENO EN FORMA ERGONÓMICA CON ACCIÓN LUMBAR, RESPALDO EN MALLA 100% POLIÉSTER, EN COLOR NEGRO, ASIENTO TELA TIPO MALLA 100% POLIÉSTER EN COLOR NEGRO, CABECERA FIJA Y TAPIZADA EN MALLA, ACOJINAMIENTO HULE ESPUMA EN ASIENTO DE 5CM DE ESPESOR D. 24KG/M3, BRAZOS ERGONÓMICOS EN POLIPROPILENO EN COLOR NEGRO, SISTEMA DE ELEVACIÓN POR MEDIO DE PISTÓN EJECUTIVO, CON CUBIERTA TELESCÓPICA EN COLOR NEGRO, BASE EN NYLON DE 24" EN COLOR NEGRO, CON RODAJAS 50MM, MECANISMO EJECUTIVO, SISTEMA RECLINABLE, MECANISMO DE BLOQUEO Y AJUSTE NEUMÁTICO DE ALTURA, PESO DE RESISTENCIA APROXIMADO: 120KG.	1	NO SE COTIZA	NO SE COTIZA	NO SE COTIZA	NO SE COTIZA

PROTESTO LO NECESARIO



C. ALBERTO RODRIGUEZ HERNANDEZ
REPRESENTANTE LEGAL
R.F.C. EPR-980619-AN5

CORREO ELECTRONICO: ergonomia@tecnomuebles.com

Oficinas Centrales
Gobernador Curiel No 1672
Col. Morelos C.P.44910 Guadalajara Jal.
Tels. (33) 38110221



www.tecnomuebles.com

ergonomia@tecnomuebles.com DIF ZAPOPAN LICITACION PUBLICA LOCAL No. AD/CC/024/2023 "COMPRA DE MOBILIARIO DE OFICINA PARA EL CENTRO ERGONOMIA PRODUCTIVIDAD S.A. DE C.V. METROPOLITANO DEL ADULTO MAYOR" CON PARTICIPACION DEL COMITÉ DE ADQUISICIONES
EPR - 980619 - AN5



0000448

No.	DESCRIPCION	CANTIDAD	UNIDAD DE MEDIDA	MARCA	MODELO	GARANTIA
5	SILLA DE VISITA, RESPALDO Y ASIENTO EN POLIPROPILENO, ESTRUCTURA COLD ROLL DE 1/2", TERMINADO EN CROMO, BRAZOS INCLUIDOS EN LA ESTRUCTURA, REGATÓN ANTIDERRAPANTE DE NYLON, PARA EVITAR RAYADURAS EN PISO, PESO APROXIMADO DE RESISTENCIA: 120KG. EN COLOR GRIS	322	PIEZA	VERSA	V-0005	5 AÑOS CONTRA DEFECTOS DE FABRICACION Y VICIOS OCULTOS, TANTO DEL PROVEEDOR COMO DEL FABRICANTE
6	SOFÁ DE 1 PLAZA, ESTRUCTURA MADERA DE PINO SOLIDA DE 21MM DE PRIMERA CALIDAD, RESORTE ZIG-ZAG ENGANCHADO AL BASTIDOR CON GRAPAS DE SEGURIDAD, RAFIA ENTRETEJIDA AL RESORTE Y BASTIDOR, PATAS DE POLIETILENO TRIANGULAR DE 3CM, PARTE BAJA TERMINADA EN BONFORT, RESPALDO Y ASIENTO TAPIZADOS EN TELA, ACOJINAMIENTO EN HULE ESPUMA DE 8CM DE ESPESOR D.20K/M3. TONOS GRISES.	4	PIEZA	VERSA	V-0006	5 AÑOS CONTRA DEFECTOS DE FABRICACION Y VICIOS OCULTOS, TANTO DEL PROVEEDOR COMO DEL FABRICANTE

PROTESTO LO NECESARIO



C. ALBERTO RODRIGUEZ HERNANDEZ
REPRESENTANTE LEGAL
R.F.C. EPR-980619-AN5
CORREO ELECTRONICO: ergonomia@tecnomuebles.com



Oficinas Centrales
Governador Cuviel No 1672
Col. Morelos C.P.44910 Guadalajara Jal.
Tels. (33) 38110221

www.tecnomuebles.com

ergonomia@tecnomuebles.com DIF ZAPOPAN LICITACION PUBLICA LOCAL No. AD/CC/024/2023 "COMPRA DE MOBILIARIO DE OFICINA PARA EL CENTRO ERGONOMIA PRODUCTIVIDAD S.A. DE C.V. METROPOLITANO DEL ADULTO MAYOR" CON PARTICIPACION DEL COMITÉ DE ADQUISICIONES
EPR - 980619 - AN5



0000449

No.	DESCRIPCION	CANTIDAD	UNIDAD DE MEDIDA	MARCA	MODELO	GARANTIA
7	RECEPCIÓN EN ESCUADRA CON MEDIDAS DE 1.50M DE FRENTE X .60M DE FONDO X 1.10M DE ALTO, LATERAL DE .90M DE FRENTE X.45M DE FONDO, CON CUBIERTA PASA-PAPELES Y CAJONERA DE 1 CAJÓN PAPELERO Y 1 GAVETA DE ARCHIVO, CHAPA DE SEGURIDAD, CORREDERAS DE EXTENSIÓN, JALADERA DE ARCO, NIVELADOR DE ALTURA, FABRICADO EN MELAMINA DE 28 Y 16MM DOBLE CARA DE 1RA CALIDAD, TERMINACIONES EN PVC TERMO ADHERIDO. TONOS GRISES.	3	PIEZA	VERSA	V-0007	5 AÑOS CONTRA DEFECTOS DE FABRICACION Y VICIOS OCULTOS, TANTO DEL PROVEEDOR COMO DEL FABRICANTE
8	SILLA SECRETARIAL, RESPALDO TAPIZADO EN MALLA EN COLOR NEGRO Y MARCO EN POLIPROPILENO COLOR NEGRO, ASIENTO TAPIZADO EN TELA COLOR NEGRO DE LÍNEA Y HULE ESPUMA DE ALTA DENSIDAD DE 40KG/M3, MECANISMO EJECUTIVO SIMPLE SIN BLOQUEO, BRAZOS FIJOS EN POLIURETANO COLOR NEGRO, PISTÓN EJECUTIVO, BASE DE NYLON DE 26" CON RODAJAS TIPO	50	PIEZA	VERSA	V-0008	5 AÑOS CONTRA DEFECTOS DE FABRICACION Y VICIOS OCULTOS, TANTO DEL PROVEEDOR COMO DEL FABRICANTE

PROTESTO LO NECESARIO



C. ALBERTO RODRIGUEZ HERNANDEZ
REPRESENTANTE LEGAL
R.F.C. EPR-980619-AN5

CORREO ELECTRONICO: ergonomia@tecnomuebles.com

Col. Morelos C.P.44910 Guadalajara Jal.
Tels. (33) 38110221



Oficinas Centrales
Gobernador Curiel No 1672
C.P.44910 Guadalajara Jal.
Tels. (33) 38110221

www.tecnomuebles.com

ergonomia@tecnomuebles.com DIF ZAPOPAN LICITACION PUBLICA LOCAL No. AD/CC/024/2023 "COMPRA DE MOBILIARIO DE OFICINA PARA EL CENTRO ERGONOMIA PRODUCTIVIDAD S.A. DE C.V. METROPOLITANO DEL ADULTO MAYOR" CON PARTICIPACION DEL COMITÉ DE ADQUISICIONES
EPR - 980619 - AN5



0009450

No.	DESCRIPCION	CANTIDAD	UNIDAD DE MEDIDA	MARCA	MODELO	GARANTIA
	YOYO EN NYLON, SOPORTA PESO DE 150KG.					
9	CREDENZA CON MEDIDAS DE 1.20M DE FRENTE X .39M DE FONDO X .75M DE ALTO, CON 2 PUERTAS ABATIBLES Y UN ENTREPAÑO INTERNO, CHAPA DE SEGURIDAD, JALADERA DE ARCO, NIVELADOR DE ALTURA, FABRICADO EN MELAMINA DE 28 Y 16MM DOBLE CARA DE 1RA CALIDAD, TERMINACIONES EN PVC TERMO ADHERIDO. TONOS GRISES.	2	PIEZA	VERSA	V-0009	5 AÑOS CONTRA DEFECTOS DE FABRICACION Y VICIOS OCULTOS, TANTO DEL PROVEEDOR COMO DEL FABRICANTE
10	MESA DE JUNTAS CON MEDIDAS DE 2M DE FRENTE X 1.20M DE FONDO X .75M DE ALTO, CUBIERTA EN MELAMINA DE 28MM DOBLE CARA DE 1RA CALIDAD, TERMINACIONES EN GRISES PVC TERMO ADHERIDO, BASE METÁLICA DE 2"X2" CALIBRE 18 MM EN TUBO CUADRADO. TONOS GRISES.	2	PIEZA	VERSA	V-0010	5 AÑOS CONTRA DEFECTOS DE FABRICACION Y VICIOS OCULTOS, TANTO DEL PROVEEDOR COMO DEL FABRICANTE
11	SOFÁ DE 2 PLAZA, ESTRUCTURA MADERA DE PINO SOLIDA DE 21MM DE PRIMERA CALIDAD, RESORTE ZIG-ZAG ENGANCHADO AL BASTIDOR CON GRAPAS DE SEGURIDAD,	2	PIEZA	VERSA	V-0011	5 AÑOS CONTRA DEFECTOS DE FABRICACION Y VICIOS

PROTESTO LO NECESARIO



C. ALBERTO RODRIGUEZ HERNANDEZ
REPRESENTANTE LEGAL
R.F.C. EPR-980619-AN5
CORREO ELECTRONICO: ergonomia@tecnomuebles.com



Oficinas Centrales
Gobernador Curiel No 1672
Col. Morelos C.P.44910 Guadalajara Jal.
Tels. (33) 38110221

www.tecnomuebles.com

ergonomia@tecnomuebles.com DIF ZAPOPAN LICITACION PUBLICA LOCAL No. AD/CC/024/2023 "COMPRA DE MOBILIARIO DE OFICINA PARA EL CENTRO ERGONOMIA PRODUCTIVIDAD S.A. DE C.V. METROPOLITANO DEL ADULTO MAYOR" CON PARTICIPACION DEL COMITÉ DE ADQUISICIONES
EPR - 980619 - AN5

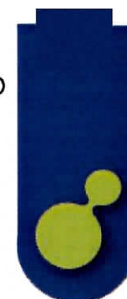

0009451

No.	DESCRIPCION	CANTIDAD	UNIDAD DE MEDIDA	MARCA	MODELO	GARANTIA
	RAFIA ENTRETEJIDA AL RESORTE Y BASTIDOR, PATAS DE POLIETILENO TRIANGULAR DE 3CM, PARTE BAJA TERMINADA EN BONFORT, RESPALDO Y ASIENTO TAPIZADOS EN TELA O VINIL COLOR A ELEGIR, ACOJINAMIENTO EN HULE ESPUMA DE 8CM DE ESPESOR D.20K/M3. TONOS GRISES.					OCULTOS, TANTO DEL PROVEEDOR COMO DEL FABRICANTE
12	ESCRITORIO EN L, CON MEDIDAS DE 1.60M DE FRENTE X .90M DE FONDO X .75M DE ALTO, CON LATERAL DE .90M DE FRENTE X .45M DE FONDO, CON BASE METÁLICA EN TUBULAR CUADRADO DE 2"X2" PULGADAS CALIBRE 18 MM, CUBIERTA EN MELAMINA DE 28MM DOBLE CARA DE 1RA CALIDAD, TERMINACIONES EN PVC TERMO ADHERIDO. INCLUYE CAJONERA CON UNA GAVETA Y UN CAJÓN CON JALADERAS, CORREDERAS CON EXTENSIÓN Y CHAPA DE SEGURIDAD. TONOS GRISES.	4	PIEZA	VERSA	V-0012	5 AÑOS CONTRA DEFECTOS DE FABRICACION Y VICIOS OCULTOS, TANTO DEL PROVEEDOR COMO DEL FABRICANTE

3.) MENCIONAR EN LA PROPUESTA TÉCNICA LOS SIGUIENTES PUNTOS:

A. FICHA TÉCNICA DEL MOBILIARIO, MARCA Y MODELO COTIZADO, ASÍ COMO FOTOGRAFÍA O DISEÑO DEL ARTÍCULO.

PROTESTO LO NECESARIO



C. ALBERTO RODRIGUEZ HERNANDEZ
REPRESENTANTE LEGAL
R.F.C. EPR-980619-AN5

CORREO ELECTRONICO: ergonomia@tecnomuebles.com

Col. Morelos C.P.44910 Guadalajara Jal.
Tels. (33) 38110221

MAQ
TECNOMUEBLES

Oficinas Centrales
Gobernador Curiel No 1672
C.P.44910 Guadalajara Jal.
Tels. (33) 38110221

www.tecnomuebles.com

ergonomia@tecnomuebles.com DIF ZAPOPAN LICITACION PUBLICA LOCAL No. AD/CC/024/2023 "COMPRA DE MOBILIARIO DE OFICINA PARA EL CENTRO ERGONOMIA PRODUCTIVIDAD S.A. DE C.V. METROPOLITANO DEL ADULTO MAYOR" CON PARTICIPACION DEL COMITÉ DE ADQUISICIONES
EPR - 980619 - AN5

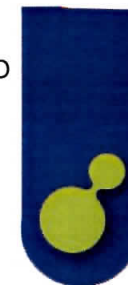

0000452

- B. GARANTÍAS QUE SE OFRECE, TANTO DEL FABRICANTE COMO DEL PROVEEDOR.
- C. ANEXAR IMAGEN DE CADA PARTIDA DEL MOBILIARIO COTIZADO.
- D. TIEMPO DE ENTREGA DEL MOBILIARIO 35 TREINTA Y CINCO DÍAS HÁBILES POSTERIORES A LA NOTIFICACIÓN DEL FALLO.

4.) ENTREGA DE LOS BIENES.

LUGAR: EL LICITANTE ADJUDICADO DEBERÁ DE REALIZAR LAS ENTREGAS EN TIEMPO Y FORMA DE LOS BIENES DESCRITOS EN EL PUNTO 2 DEL PRESENTE ANEXO 1, EN EL CENTRO METROPOLITANO DEL ADULTO MAYOR, CON DOMICILIO EN PRIVADA SANTA LAURA NO. 171, COLONIA SANTA MARGARITA 1RA. SECCIÓN, ZAPOPAN, JALISCO, EN UN HORARIO DE LUNES A VIERNES DE 8:00 A 14:00 HRS.

PROTESTO LO NECESARIO



C. ALBERTO RODRIGUEZ HERNANDEZ
REPRESENTANTE LEGAL
R.F.C. EPR-980619-AN5

CORREO ELECTRONICO: ergonomia@tecnomuebles.com

Col. Morelos C.P.44910 Guadalajara Jal.
Tels. (33) 38110221

MAQ
TECNOMUEBLES



ZAPOPAN LICITACION PUBLICA LOCAL No. 000024/2023 "COMPRA DE MOBILIARIO DE OFICINA PARA EL CENTRO METROPOLITANO DEL ADULTO MAYOR" CON PARTICIPACION DEL COMITÉ DE ADQUISICIONES

**PARTIDA 1
GABINETE**

0009453

GABINETE TIPO LIBRERO DE PISO CON MEDIDAS DE 1.80M DE ALTO X .80M DE FRENTE X .40M DE FONDO,

1. CON 4 ENTREPAÑOS HACIENDO 5 HUECOS,
2. PUERTAS TOTALES,
3. CHAPA DE SEGURIDAD,
4. JALADERA DE ARCO,
5. NIVELADOR DE ALTURA,
6. FABRICADO EN MELAMINA DE 28 Y 16MM DOBLE CARA DE 1RA CALIDAD, TERMINACIONES EN PVC TERMO ADHERIDO. DOS GRISES.



Imagen representativa

MARCA : VERSA
MODELO : V - 0001

CUMPLE CON LA NORMA
NMX-CC-9001-IMNC-2015 / ISO 9001:2015

T +52 (33) 3145.2999 | 3145.3085 | 3145.2677

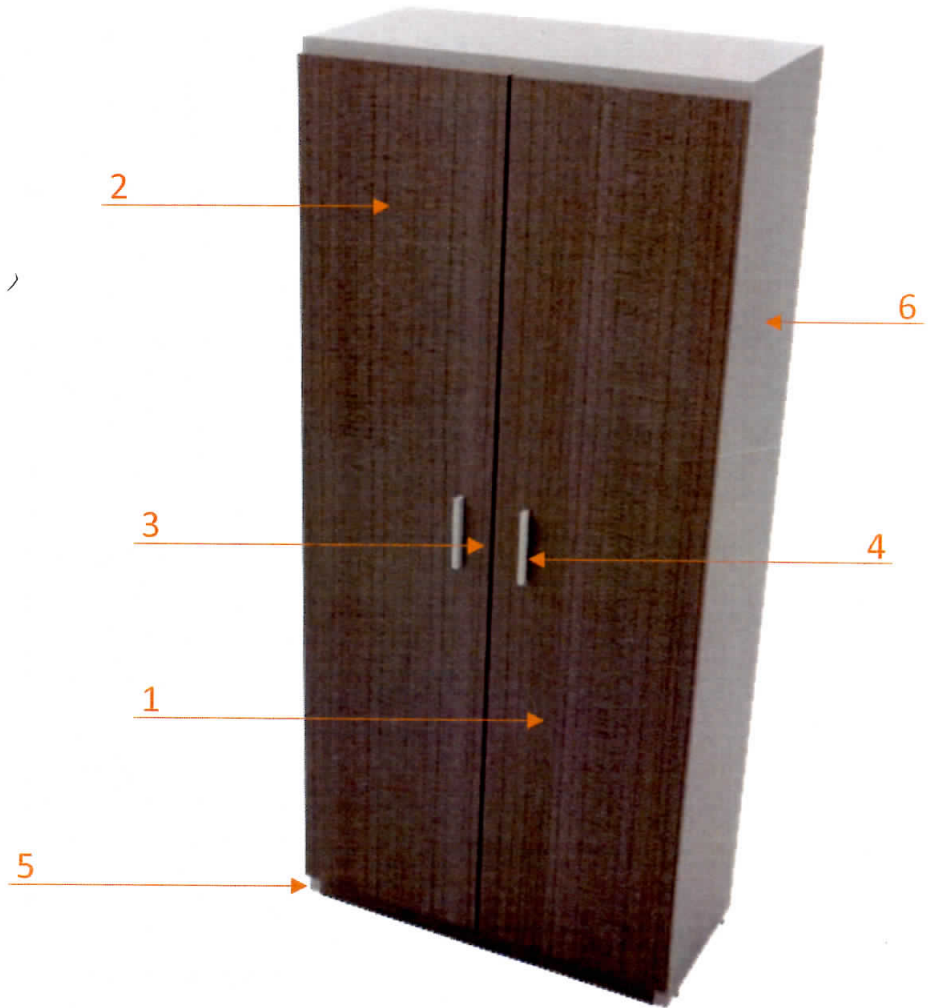
D Gobernador Curiel No. 3005, Col. Higuierillas Guadalajara, Jalisco. México C.P. 44470

VERSA MUEBLES PARA OFICINA S.A. DE C.V.
VMO - 060216 - HBA



11





ZAPOCAN LICITACION PUBLICA LOCAL No.
...CC/024/2023 "COMPRA DE MOBILIARIO DE OFICINA
PARA EL CENTRO METROPOLITANO DEL ADULTO MAYOR"
CON PARTICIPACION DEL COMITÉ DE ADQUISICIONES

PARTIDA 2 CAJONERA VERTICAL

CAJONERA VERTICAL DE 5 CAJONES, CON
MEDIDAS DE 121.7CM DE ALTO X 60CM DE
FRENTE X 40.1CM DE FONDO,

1. CHAPA DE SEGURIDAD,
2. CORREDERAS DE EXTENSIÓN,
3. NIVELADOR DE ALTURA,
4. FABRICADO EN MELAMINA DE 28 Y 16MM /
DOBLE CARA DE 1RA CALIDAD,
TERMINACIONES EN PVC TERMO
ADHERIDO.

TONOS GRISES.



Imagen representativa

MARCA : VERSA
MODELO : V - 0002

CUMPLE CON LA NORMA
NMX-CC-9001-IMNC-2015 / ISO 9001:2015

T +52 (33) 3145.2999 | 3145.3085 | 3145.2677

D Gobernador Curiel No. 3005, Col. Higuierillas Guadalajara, Jalisco. México C.P. 44470

VERSA MUEBLES PARA OFICNA S.A. DE C.V.
VMO - 060216 - HBA



12





ZAPOCAN LICITACION PUBLICA LOCAL No.
NMX-CC/024/2023 "COMPRA DE MOBILIARIO DE OFICINA
PARA EL CENTRO METROPOLITANO DEL ADULTO MAYOR"
CON PARTICIPACION DEL COMITÉ DE ADQUISICIONES

**PARTIDA 3
ESCRITORIO**

0000455

ESCRITORIO CON MEDIDAS DE 1.20M DE FRENTE X .50M DE FONDO X .75M DE ALTO,

1. CON BASE METÁLICA EN TUBULAR CUADRADO DE 2"X2" PULGADAS, CALIBRE 18 MM,
 2. CUBIERTA EN MELAMINA DE 28MM DOBLE CARÁ DE 1RA CALIDAD, TERMINACIONES EN PVC TERMO ADHERIDO.
 3. INCLUYE CAJONERA CON UNA GAVETA Y UN CAJÓN CON JALADERAS, CORREDERAS CON EXTENSIÓN Y CHAPA DE SEGURIDAD.
- TONOS GRISES.



Imagen representativa

MARCA : VERSA
MODELO : V - 0003

CUMPLE CON LA NORMA
NMX-CC-9001-IMNC-2015 / ISO 9001:2015

T +52 (33) 3145.2999 | 3145.3085 | 3145.2677

D Gobernador Curiel No. 3005, Col. Higuierillas Guadalajara, Jalisco. México C.P. 44470

VERSA MUEBLES PARA OFICINA S.A. DE C.V.
VMO - 060216 - HBA





ZAPOCAN LICITACION PUBLICA LOCAL No.
000/2023 "COMPRA DE MOBILIARIO DE OFICINA
PARA EL CENTRO METROPOLITANO DEL ADULTO MAYOR"
CON PARTICIPACION DEL COMITÉ DE ADQUISICIONES

0009455

**PARTIDA 5
SILLA DE VISITA**

SILLA DE VISITA,

1. RESPALDO Y ASIENTO EN POLIPROPILENO,
2. ESTRUCTURA COLD ROLL DE 1/2", TERMINADO EN CROMO,
3. BRAZOS INCLUIDOS EN LA ESTRUCTURA,
4. REGATÓN ANTIDERRAPANTE DE NYLON, PARA EVITAR RAYADURAS EN PISO, PESO APROXIMADO DE RESISTENCIA: 120KG. EN COLOR RIS



Imagen representativa

MARCA : VERSA
MODELO : V - 0005

CUMPLE CON LA NORMA
NMX-CC-9001-IMNC-2015 / ISO 9001:2015

T +52 (33) 3145.2999 | 3145.3085 | 3145.2677

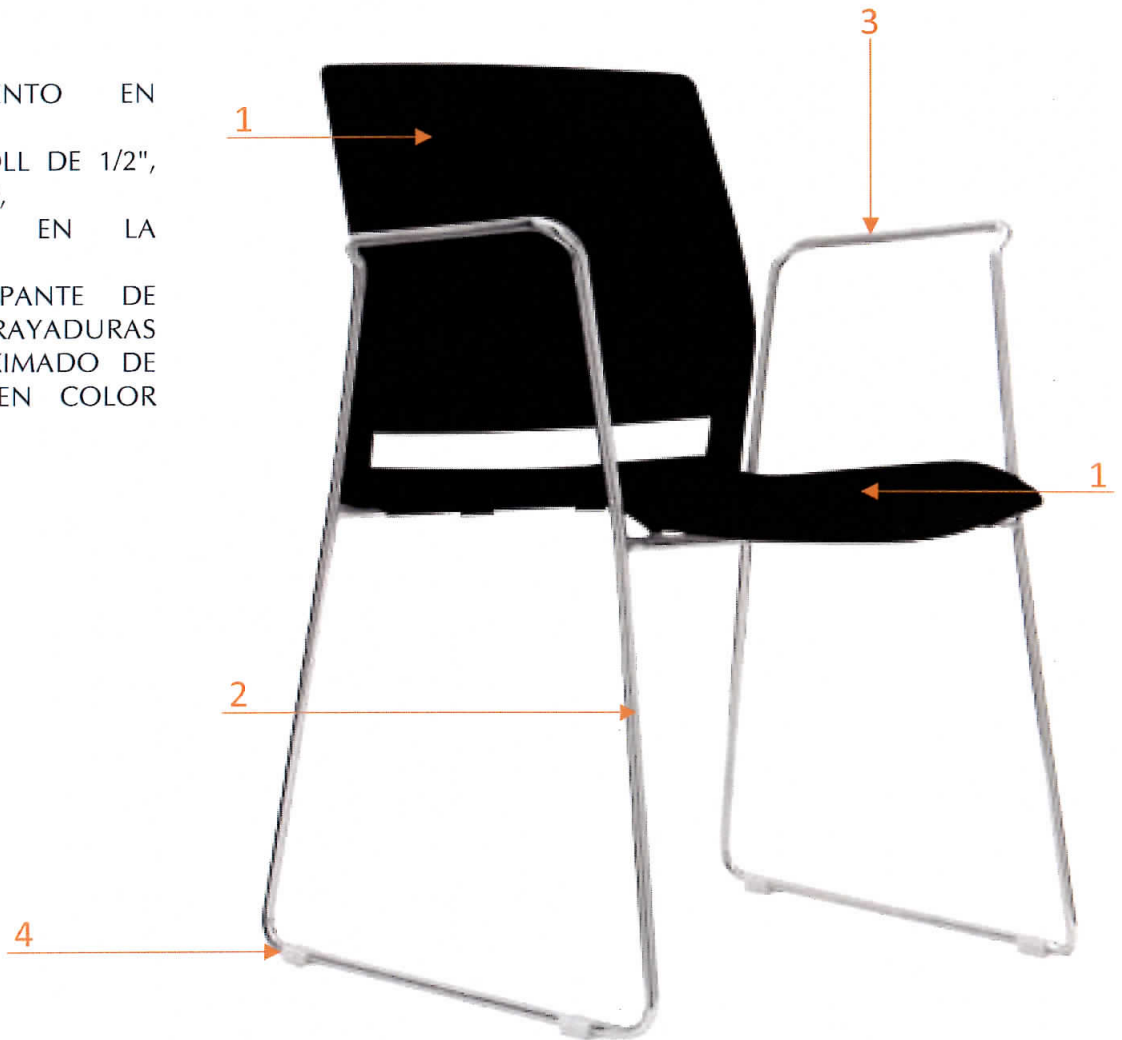
D Gobernador Curiel No. 3005, Col. Higuierillas Guadalajara, Jalisco. México C.P. 44470

VERSA MUEBLES PARA OFICINA S.A. DE C.V.
VMO - 060216 - HBA



14





ZAPOCAN LICITACION PUBLICA LOCAL No.
NMX/CC/024/2023 "COMPRA DE MOBILIARIO DE OFICINA
PARA EL CENTRO METROPOLITANO DEL ADULTO MAYOR"
CON PARTICIPACION DEL COMITÉ DE ADQUISICIONES

PARTIDA 6
SOFÁ DE 1 PLAZA

0009457

SOFÁ DE 1 PLAZA,

1. ESTRUCTURA MADERA DE PINO SOLIDA DE 21MM DE PRIMERA CALIDAD,
2. RESORTE ZIG-ZAG ENGANCHADO AL BASTIDOR CON GRAPAS DE SEGURIDAD, RAFIA ENTRETEJIDA AL RESORTE Y BASTIDOR,
3. PATAS DE POLIETILENO TRIANGULAR DE 3CM,
4. PARTE BAJA TERMINADA EN BONFORT,
5. RESPALDO Y ASIENTO TAPIZADOS EN TELA, ACOJINAMIENTO EN HULE ESPUMA DE 8CM DE ESPESOR D.20K/M3. TONOSGRISES.



Imagen representativa

MARCA : VERSA
MODELO : V - 0006

CUMPLE CON LA NORMA
NMX-CC-9001-IMNC-2015 / ISO 9001:2015

T +52 (33) 3145.2999 | 3145.3085 | 3145.2677

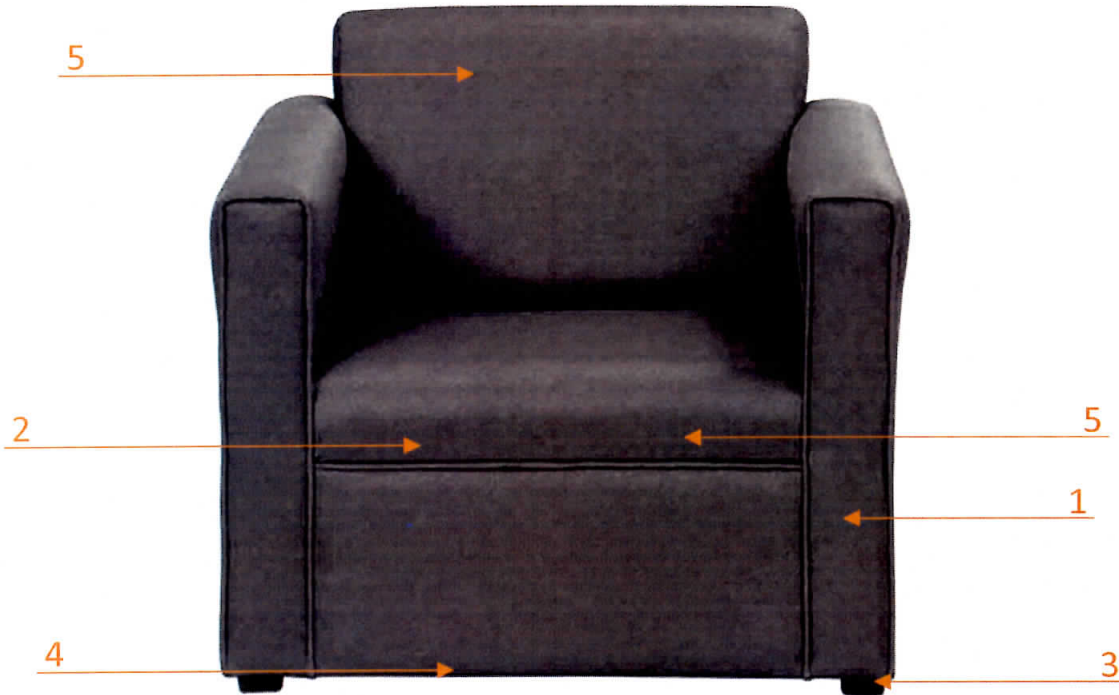
D Gobernador Curiel No. 3005, Col. Higuierillas Guadalajara, Jalisco. México C.P. 44470

VERSA MUEBLES PARA OFICINA S.A. DE C.V.
VMO - 060216 - HBA



15





ZAPOCAN LICITACION PUBLICA LOCAL No.
...CC/024/2023 "COMPRA DE MOBILIARIO DE OFICINA
PARA EL CENTRO METROPOLITANO DEL ADULTO MAYOR"
CON PARTICIPACION DEL COMITÉ DE ADQUISICIONES

PARTIDA 7
RECEPCIÓN EN ESCUADRA

0009458

RECEPCIÓN EN ESCUADRA CON MEDIDAS DE L.50M DE FRENTE X .60M DE FONDO X 1.10M DE ALTO, LATERAL DE .90M DE FRENTE X.45M DE FONDO,
1. CON CUBIERTA PASA PAPELES Y
2. CAJONERA DE 1 CAJÓN PAPELERO Y 1 GAVETA DE ARCHIVO, CHAPA DE SEGURIDAD, CORREDERAS DE EXTENSIÓN, JALADERA DE ARCO,
3. NIVELADOR DE ALTURA,
4. FABRICADO EN MELAMINA DE 28 Y 16MM DOBLE CARA DE 1RA CALIDAD, TERMINACIONES EN PVC TERMO ADHERIDO.
TONOS GRISES.



Imagen representativa

MARCA : VERSA
MODELO : V - 0007

CUMPLE CON LA NORMA
NMX-CC-9001-IMNC-2015 / ISO 9001:2015

T +52 (33) 3145.2999 | 3145.3085 | 3145.2677

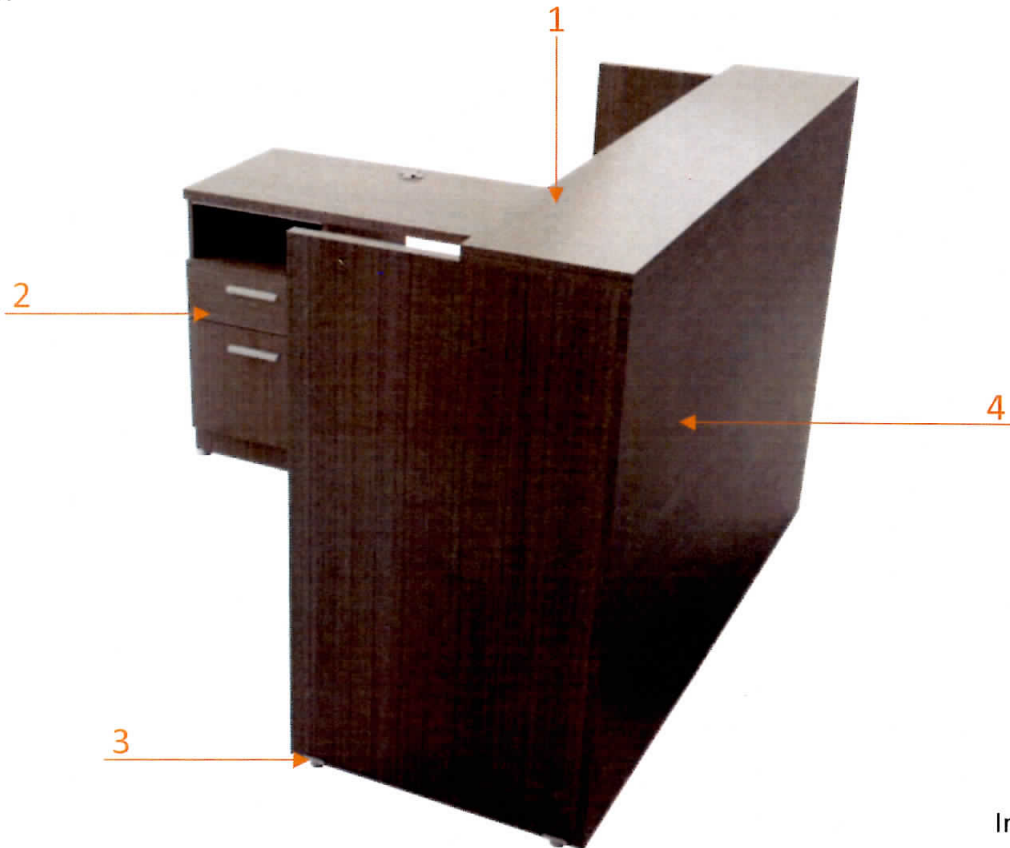
D Gobernador Curiel No. 3005, Col. Higuierillas Guadalajara, Jalisco. México C.P. 44470

VERSA MUEBLES PARA OFICNA S.A. DE C.V.
VMO - 060216 - HBA



16





ZAPOPAN LICITACION PUBLICA LOCAL No.
NMX-CC/024/2023 "COMPRA DE MOBILIARIO DE OFICINA
PARA EL CENTRO METROPOLITANO DEL ADULTO MAYOR"
CON PARTICIPACION DEL COMITÉ DE ADQUISICIONES

PARTIDA 8
SILLA SECRETARIAL

0009459

SILLA SECRETARIAL,

1. RESPALDO TAPIZADO EN MALLA EN COLOR NEGRO Y MARCO EN POLIPROPILENO COLOR NEGRO,
2. ASIENTO TAPIZADO EN TELA COLOR NEGRO DE LÍNEA Y HULE ESPUMA DE ALTA DENSIDAD DE 40KG/M3,
3. MECANISMO EJECUTIVO SIMPLE SIN BLOQUEO,
4. BRAZOS FIJOS EN POLIURETANO COLOR NEGRO, ESTACIÓN EJECUTIVO, BASE DE NYLON DE 26"
5. CON RODAJAS TIPO YOYO EN NYLON,
6. SOPORTA PESO DE 150KG.



Imagen representativa

MARCA : VERSA
MODELO : V - 0008

CUMPLE CON LA NORMA
NMX-CC-9001-IMNC-2015 / ISO 9001:2015

T +52 (33) 3145.2999 | 3145.3085 | 3145.2677

D Gobernador Curiel No. 3005, Col. Higuierillas Guadalajara, Jalisco. México C.P. 44470

VERSA MUEBLES PARA OFICINA S.A. DE C.V.
VMO - 060216 - HBA

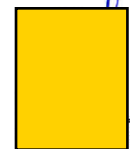



ZAPOPAN LICITACION PUBLICA LOCAL No.
000/2024/2023 "COMPRA DE MOBILIARIO DE OFICINA
PARA EL CENTRO METROPOLITANO DEL ADULTO MAYOR"
CON PARTICIPACION DEL COMITÉ DE ADQUISICIONES

**PARTIDA 9
CREDENZA**

0009400

CREDENZA CON MEDIDAS DE 1.20M DE FRENTE X .39M DE FONDO X .75M DE ALTO,

1. CON 2 PUERTAS ABATIBLES Y UN ENTREPAÑO INTERNO,
 2. CHAPA DE SEGURIDAD,
 3. JALADERA DE ARCO,
 4. NIVELADOR DE ALTURA,
 5. FABRICADO EN MELAMINA DE 28 Y 16MM DOBLE CARA DE 1RA CALIDAD, TERMINACIONES EN PVC TERMO ADHERIDO.
- TONOS GRISES.



Imagen representativa

MARCA : VERSA
MODELO : V - 0009

CUMPLE CON LA NORMA
NMX-CC-9001-IMNC-2015 / ISO 9001:2015

T +52 (33) 3145.2999 | 3145.3085 | 3145.2677

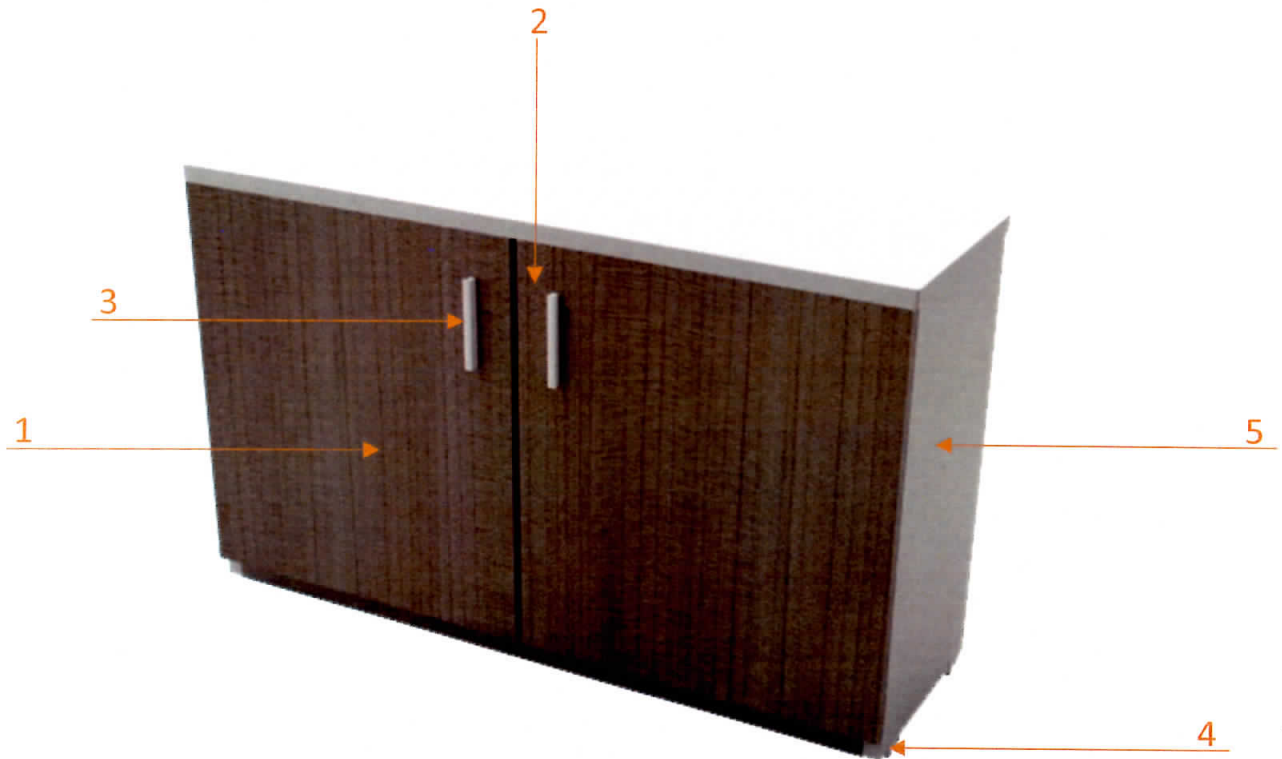
D Gobernador Curiel No. 3005, Col. Higuierillas Guadalajara, Jalisco. México C.P. 44470

VERSA MUEBLES PARA OFICINA S.A. DE C.V.
VMO - 060216 - HBA

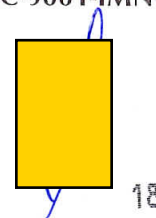



ZAPOPAN LICITACION PUBLICA LOCAL No.
000/2023 "COMPRA DE MOBILIARIO DE OFICINA
PARA EL CENTRO METROPOLITANO DEL ADULTO MAYOR"
CON PARTICIPACION DEL COMITÉ DE ADQUISICIONES

PARTIDA 10
MESA DE JUNTAS

0000401

- MESA DE JUNTAS** CON MEDIDAS DE 2M DE FRENTE X 1.20M DE FONDO X .75M DE ALTO,
1. CUBIERTA EN MELAMINA DE 28MM DOBLE CARA DE 1 RA CALIDAD, TERMINACIONES EN GRISES PVC TERMO ADHERIDO,
 2. BASE METÁLICA DE 2"X2" CALIBRE 18 MM EN TUBO CUADRADO. TONOS GRISES.



Imagen representativa

MARCA : VERSA
MODELO : V - 0010

CUMPLE CON LA NORMA
NMX-CC-9001-IMNC-2015 / ISO 9001:2015

T +52 (33) 3145.2999 | 3145.3085 | 3145.2677

D Gobernador Curiel No. 3005, Col. Higuierillas Guadalajara, Jalisco. México C.P. 44470

VERSA MUEBLES PARA OFICINA S.A. DE C.V.
VMO - 060216 - HBA

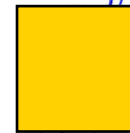

19

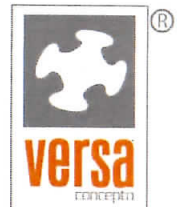



● ZAPOPAN LICITACION PUBLICA LOCAL No.
AD/CC/024/2023 "COMPRA DE MOBILIARIO DE OFICINA
PARA EL CENTRO METROPOLITANO DEL ADULTO MAYOR"
CON PARTICIPACION DEL COMITÉ DE ADQUISICIONES

PARTIDA 11
SOFÁ DE 2 PLAZA

0009462

SOFÁ DE 2 PLAZA,

1. ESTRUCTURA MADERA DE PINO SOLIDA DE 21MM DE PRIMERA CALIDAD,
2. RESORTE ZIG-ZAG ENGANCHADO AL BASTIDOR CON GRAPAS DE SEGURIDAD, RAFIA ENTRETEJIDA AL RESORTE Y BASTIDOR,
3. PATAS DE POLIETILENO TRIANGULAR DE 3CM,
4. PARTE BAJA TERMINADA EN BONFORT,
5. RESPALDO Y ASIENTO TAPIZADOS EN TELA O VINIL COLOR A ELEGIR, ACOJINAMIENTO EN HULE ESPUMA DE 8CM DE ESPESOR D.20K/M3. TONOS GRISES.



Imagen representativa

MARCA : VERSA
MODELO : V - 0011

CUMPLE CON LA NORMA
NMX-CC-9001-IMNC-2015 / ISO 9001:2015

T +52 (33) 3145.2999 | 3145.3085 | 3145.2677

D Gobernador Curiel No. 3005, Col. Higuierillas Guadalajara, Jalisco. México C.P. 44470

VERSA MUEBLES PARA OFICNA S.A. DE C.V.
VMO - 060216 - HBA

