

JUNTA DE ACLARACIONES

En el Municipio de Zapopan, Jalisco, siendo las 11:10 once horas con diez minutos del día **11 (once) de julio del 2023 (dos mil veintitrés)**, estando presentes en el Departamento de Adquisiciones, Modulo "D" de las Oficinas Generales del SISTEMA PARA EL DESARROLLO INTEGRAL DE LA FAMILIA DEL MUNICIPIO DE ZAPOPAN, JALISCO, con domicilio en Av. Laureles no. 1151 col. FOVISSSTE, Zapopan, Jalisco; se hicieron presentes la **C. MARTHA PATRICIA QUIÑONEZ PÉREZ**, Jefa del Departamento de Adquisiciones, **C. CÉSAR RICARDO GARCÍA GARCÍA**, Titular Jurídico del Departamento de Adquisiciones, **C. FELIPE DE JESUS GARCIA ANDRADE**, Jefe del Departamento de Servicios Generales todos del Sistema DIF Zapopan; así como la **C. ALICIA LORENA OCHOA PLASCENCIA**, cotizadora del Departamento de Adquisiciones; quienes hacen constar que a la hora en la que se actúa, fue posible desahogar la junta de aclaraciones, misma que fue debidamente establecida en las bases de la licitación que nos ocupa, conforme al artículo 59 fracción III de la Ley de Compras Gubernamentales, Enajenaciones y Contratación de Servicios del Estado de Jalisco y Sus Municipios, prevista para las 11:00 once horas del día en que se actúa.

Ahora bien, cabe mencionar que, al presente acto, no asistió licitante alguno de manera presencial, a lo cual en este momento el MTRO. CÉSAR RICARDO GARCÍA GARCÍA, da lectura a los diferentes cuestionamientos que fueron enviados en tiempo y forma mediante correo electrónico por el licitante ICA INTERIOR S. DE R.L. DE C.V, de la siguiente manera:

1.- En la partida No 3 SUMINISTRO DE TAJO DESMONTABLE EN POLIETILENO ¿se puede proporcionar una tabla de política o una tabla de corte de cambro?

R- RESPECTO LA TABLA DE CORTE DE CAMBRO, SI SE ACEPTARÍA, SIEMPRE Y CUANDO ESTA CUMPLA CON LAS MISMAS ESPECIFICACIONES TÉCNICAS, SOLICITADAS EN LA PARTIDA EN CUESTIÓN, AHORA BIEN, RESPECTO LA TABLA DE POLÍTICA QUE MENCIONA, NO SE PUEDE DAR CONTESTACIÓN AL RESPECTO, PUESTO QUE NO ES CLARA SU PREGUNTA.

2.- En la partida No10 SUMINISTRO DE CARRO PARA CAHAROLAS Y CUBIERTOS DE 0.6 M X 0.7 M X 0.6 M A LA CUBIERTA Y 0.9 M DE ALTURA. ¿Favor de especificar con más detalles como se requiere el carrito con cuantos espacios, cuántas charolas y favor de proporcionar un detalle constructivo?

R-CON RESPUESTA A LO ANTERIOR, SERÍA UN CARRO PARA CHAROLAS Y CUBIERTOS, QUE CUENTE CON CUTRO REPISAS, A LO CUAL SE ANEXA AL PRESENTE, UN PLANO PARA MAYOR ILUSTRACIÓN.

3.- En la partida No 11 SUMINISTRO DE FILTROS DE ACERO INOXIDABLE CAL. 20 CON PROPIEDADES TIPO 304, CON SISTEMA DE ALTO IMPACTO TIPO LABERINTO PARA CAMPANA DE EXTRACCIÓN DE 0.5 M X 0.5 M X 2" DE ESPESOR. solo piden los filtros para la campana y no solicitan la campana. ¿se tiene que diseñar la campana con todo y filtros o qué tipo de filtro se requiere?

R-YA SE CUENTA CON LA CAMPANA, SE SOLICITAN SOLAMENTE 7 FILTROS DE 0.50 M X 0.50 M X 2" DE ESPESOR.

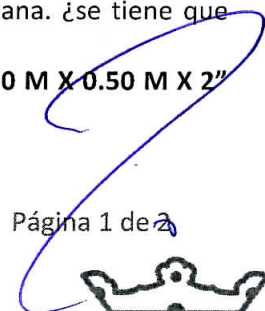
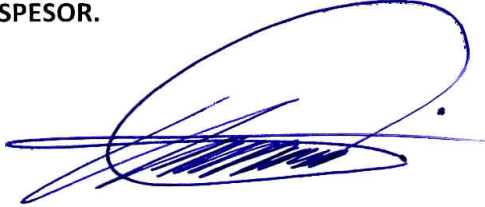

4.- ¿se cotizarán equipos de gas para esta licitación ya que no están contemplados en los conceptos? Si es así favor de proporcionar detalles.

R- NO ES NECESARIO COTIZAR EQUIPOS DE GAS, PUESTO QUE YA SE CUENTA CON ELLOS.

5.- ¿existen restricciones de entrada de vehículos de carga a la zona de entrega?

R- NO EXISTE RESTRICCIÓN ALGUNA.

6.- ¿Favor de proporcionar planos en AutoCAD de detalles constructivos donde se aprecien las medidas y forma del diseño de todas las partidas?

R- SE PROPORCIONARÁ, MEDIANTE CORREO EELCTRONICO, QUE SE PROPORCIONE, EN LA JUNTA DE ACLARACIONES O AL QUE NOS HAGAN LLEGAR.

-- Lo anterior, a efecto de tomarlo en consideración en las bases de la licitación que nos ocupa, toda vez que cualquier modificación a las mismas, incluyendo las que resulten de la junta de aclaraciones, formará parte de dichas bases y deberá ser considerada por los licitantes en la elaboración de sus proposiciones.-----

--- Al no haber preguntas y asuntos que tratar, se procede a dar por concluida la Junta de Aclaraciones, siendo las **11: 45 once horas, con cuarenta y cinco minutos, del día 11 once de julio del 2023 dos mil veintitrés**, firmando al calce y al margen los que en ella intervienen, para constancia y demás efectos legales a que haya lugar. -----



C. MARTHA PATRICIA QUIÑONEZ PÉREZ.
JEFA DEL DEPARTAMENTO DE
ADQUISICIONES DEL SISTEMA DIF ZAPOPAN.



C. FELIPE DE JESUS GARCIA ANDRADE.
JEFE DE DEPARTAMENTO DE SERVICIOS
GENERALES DEL SISTEMA DIF ZAPOPAN.



C. CÉSAR RICARDO GARCÍA GARCÍA.
TITULAR JURÍDICO DEL DEPARTAMENTO
DE ADQUISICIONES DEL SISTEMA DIF
ZAPOPAN.



C. ALICIA LORENA OCHOA PLASCENCIA
COTIZADORA DEL DEPARTAMENTO DE
ADQUISICIONES DEL SISTEMA DIF ZAPOPAN.

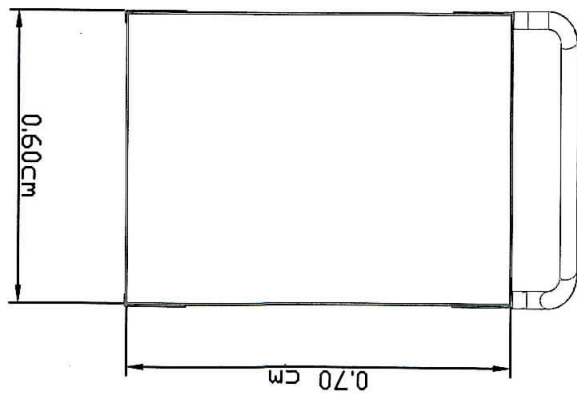
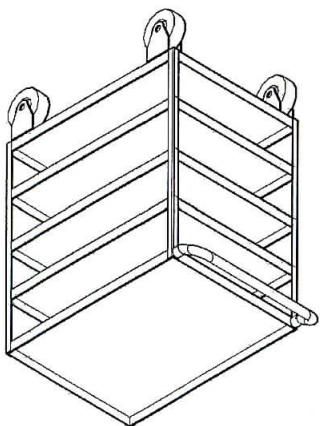
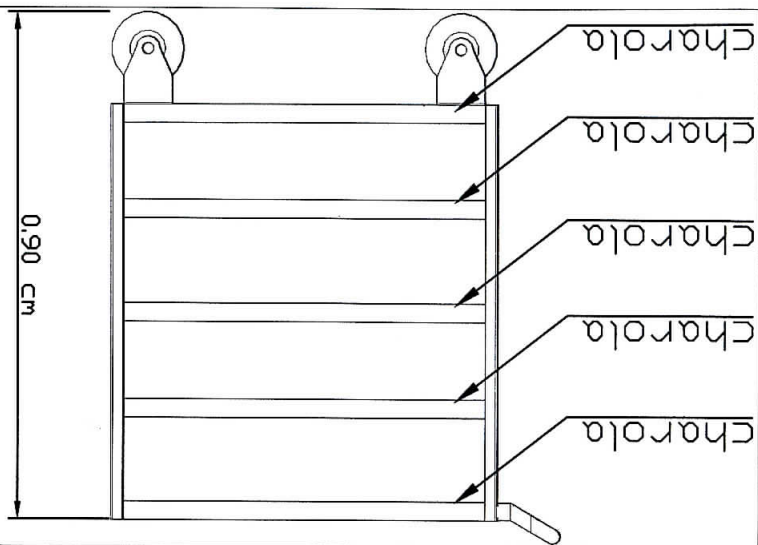
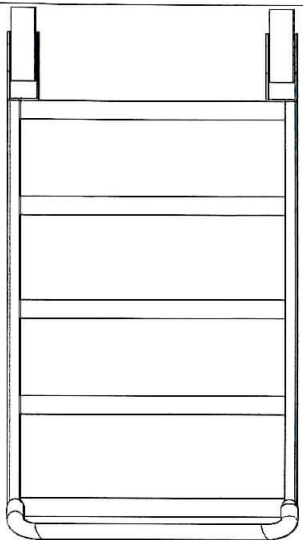
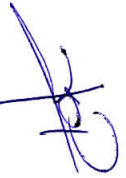
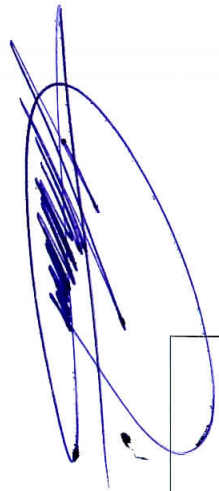

01

cocina de kokone

CAMPANA (FILTROS Y DUCTOS DE EXTRACCION)

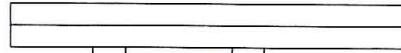
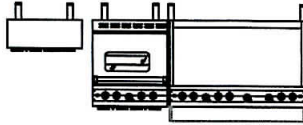

DUCTOS DE EXTRACCION DE 2 A 1 SALIDA.

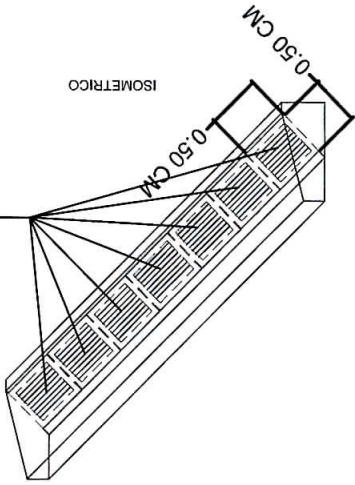
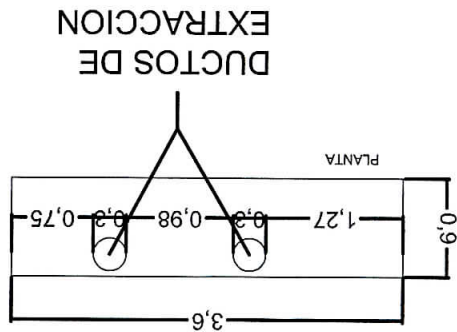

FILTROS DE ACERO INOXIDABLE CAL. 20 TIPO 304.

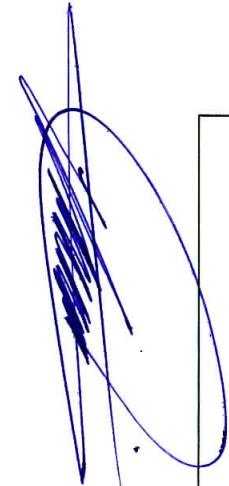
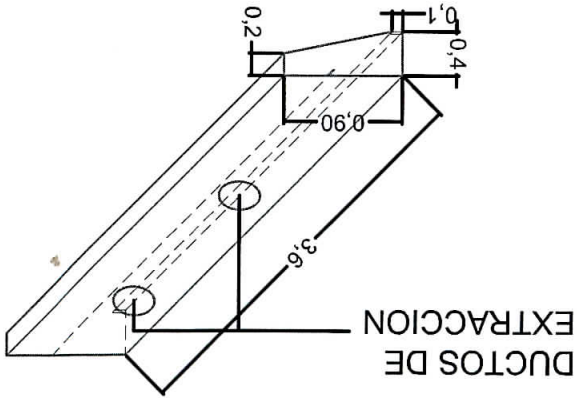

Detalle isometrico
mobiliario cucina

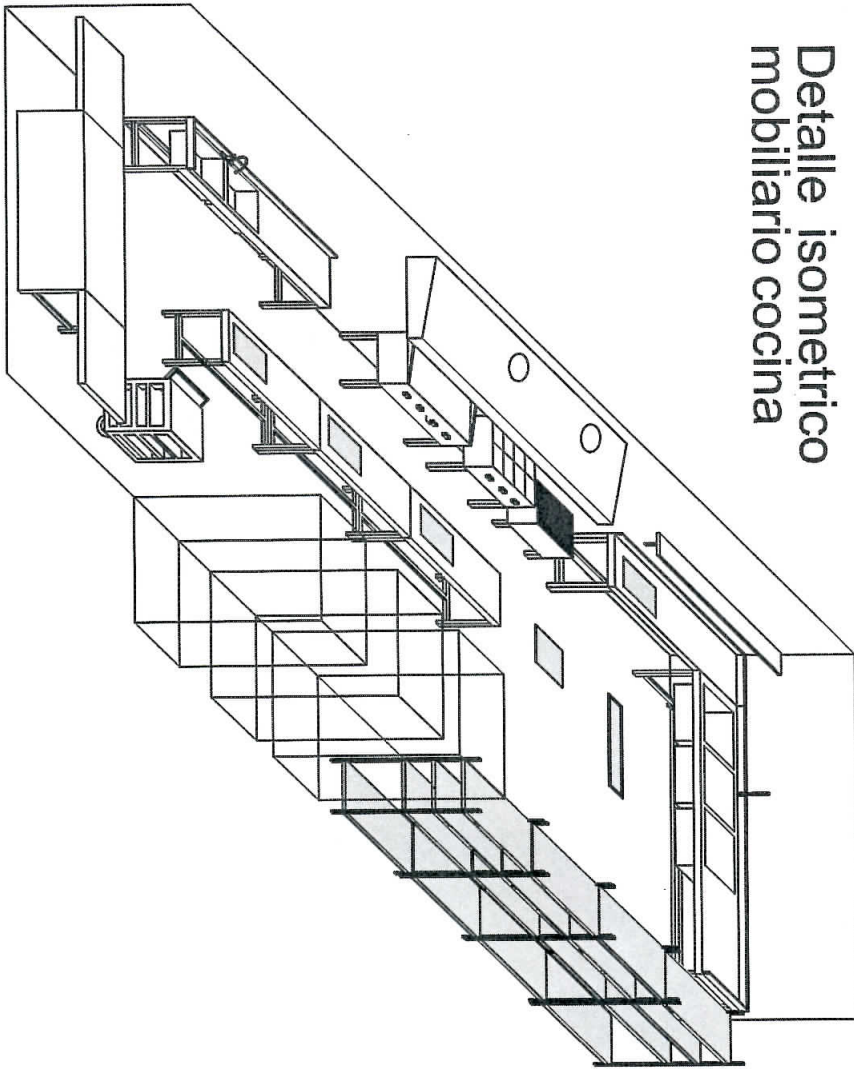

A large, stylized handwritten signature in blue ink, consisting of several overlapping loops and lines.

TOP