

CUADERNILLO DE EVIDENCIAS

Requisición: 230678

Fecha: 12 de junio del 2023

Departamento / Área requirente: Mantenimiento vehicular

Partida Presupuestal: 54103

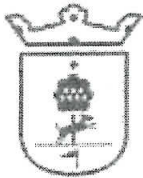

Gobierno de
Zapopan

DIF Zapopan
Av. Laureles #1151
Colonia Unidad FOVISSSTE
Zapopan Jalisco, México
Tel. 33 3836 3444
www.difzapopan.gob.mx

Descripción del bien	Unidad de medida	Cantidad
Furgoneta pequeña	Vehículo	2

Fundamento: De conformidad con lo dispuesto por el artículo 34, 35, 36 Y 37 del Reglamento de Compras, Arrendamientos y Enajenaciones del Sistema para el Desarrollo Integral de la Familia del Municipio de Zapopan Jalisco y el artículo 13 de la ley de Compras Gubernamentales, Enajenaciones y Contratación de Servicios del Estado de Jalisco y sus Municipios, se establecen las siguientes especificaciones para la presente adquisición.

I. Verificación de la existencia de los bienes, arrendamientos o servicios y de los proveedores a nivel municipal, local, nacional o internacional.

Existen en el mercado marcas como Ford, Renault y Peugeot son las marcas que pueden ofrecer unidades con las características necesarias.

Las tres marcas manejan en sus vehículos comerciales, el segmento de la furgoneta.

Es importante mencionar que las marcas tienen disponibilidad para este tipo de vehículos de trabajo.



II. Identificación de bienes y servicios sustituibles

- Para el movimiento herramientas y materias en una camioneta cerrada con capacidad carga de hasta 950 kg

III. Identificación de procesos alternativos, tales como la renta u otros.

No aplica.

IV. El precio máximo, el precio mínimo y la medida de precios de los bienes.

El precio máximo se encontró en la unidad Ford Transit curier por \$431,000.00 pesos MN. (Precio de contado).

El precio mínimo se encontró en la unidad Renault Kangoo por \$338,900.00 pesos MN. (precios de contado).



Gobierno de
Zapopan

DIF Zapopan
Av Laureles #1151
Colonia Unidad FOMISSSTE
Zapopan Jalisco, México
Tel. 33 3836 3444
www.difzapopan.gob.mx



FORD TRANSIT COURIER



PARTNER PEUGEOT



RENAULT KANGOO



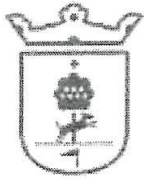

Gobierno de
Zapopan

DIF Zapopan
Av Laureles #1151
Colonia Unidad FOVISSSTE
Zapopan Jalisco, México
Tel. 33 3836 3444
www.difzapopan.gob.mx

V. Especificaciones:



Especificaciones básicas para vehículo furgoneta pequeña

Tipo	Furgoneta
Modelo	2023 - 2024
color	Blanco
Tipo de Motor gasolina / Diesel	3 o 4 cilindros 1.0 a 1.6 Litros como mínimo (con turbo opcional)
Puertas	5 Puertas (dos delanteras, una corrediza y dos traseras)
Transmisión	Manual de 5 velocidades
Dirección	Hidráulica (electro asistida, electro hidráulica o asistencia eléctrica)
Interior	Rejilla de carga, con ganchos de fijación de carga
Exterior	Incluir canastilla de carga, o barras de carga (costo adicional especificar en cotización)
suspensión	delantera McPherson trasera, Barra de torsión, barra de tension forma de H o Semi independiente
Frenos	Delanteros de Discos traseros de Tambor o Disco Sistema de frenado ABS
Rines	rin 15 a rin 16 (Acero)
Tanque de Gasolina	48 a 50 litros
Capacidad de carga	de 596 kg a 950 kg
Seguridad Mínima requerida	Bolsas de aire delanteras , conductor y pasajero Cinturones de seguridad para conductor y acompañantes
Accesorios en línea	Aire acondicionado y estéreo Juego de Tapetes de plástico de preferencia Triángulos reflejantes de seguridad, gato, cruceta y/o llave de línea, como mínimo
Garantía del Fabricante	Garantía del fabricante, especificando, tipo de garantía, condiciones de la unidad. Componentes y partes que integran la garantía y duración de la misma. Tipos de condiciones de las mismas.
A la entrega de la unidad	Al momento de la entrega la unidad deberán de contar con tanque lleno de combustible Establecer Fecha de entrega de la unidad al adjudicar la compra
Condiciones de la entrega	Cada unidad deberá de estar acompañada de: Factura correspondiente Manuales de uso Accesorios en orden y funcionando Entrega limpia de la unidad en instalaciones del DIF Zapopan Carnet de servicios que indique los servicios que se deben de programar a la unidad.



Para la presente compra se solicita se sea determinada por la características y atributos de la marca, así como lo que ofrece los modelos buscados en el mercado.

Los participantes deberán de cumplir con lo siguiente:

Entrega de los vehículos en plazo de 1 mes a partir de la adjudicación.

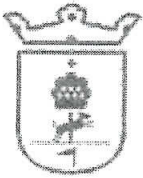

Gobierno de
Zapopan

DIF Zapopan
Av Laureles #1151
Colonia Unidad FOVISSSTE
Zapopan Jalisco, México
Tel. 33 3836 3444
www.difzapopan.gob.mx

La garantía mínima para los presentes bienes, será de:

2 años o 100,000 kilómetros en las unidades como mínimo.
2 años de garantía sobre defectos de fábrica como mínimo.

VI. Condiciones de pago:

Para efectos de la presente licitación se contempla lo siguiente:

Pago de contado a la entrega de la unidad o crédito 15 días a la adjudicación.

Firmas:

Alejandro Acosta Castillo
Director de Administración y Finanzas

Álvaro Jesús Lomeli Sandoval
Requiere
Mantenimiento Vehicular

DIF
ZAPOPAN
MANTENIMIENTO VEHICULAR





**MUNICIPIO DE ZAPOPAN JALISCO
MANIFIESTO LICITACIÓN PÚBLICA
REQUISICIÓN NO. 230678**

Manifestamos bajo protesta de decir verdad que la información contenida tanto en la presente carátula como todos los anexos que integran la presente investigación de mercado, son verídicos y quienes firmamos nos hacemos responsables de los procedimientos legales, penales y administrativos que se generen en caso de falsear o alterar información, esto bajo las leyes y normativas aplicables en la materia.

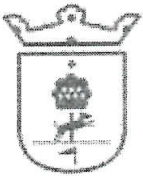

**Gobierno de
Zapopan**

DIF Zapopan
Av. Laureles #151
Colonia Unidad FOVISSSTE
Zapopan Jalisco, México
Tel. 33 3836 3444
www.difzapopan.gob.mx

- I. De conformidad a los artículos 13, 57 y demás aplicables de la Ley de Compras Gubernamentales, Enajenaciones y Contratación de Servicios del Estado de Jalisco y sus Municipios, así como el artículo 57 de su reglamento y demás concurrentes se llevó a cabo la investigación de mercado como lo marca la mencionada Ley, por lo que nos hacemos responsables de la veracidad de las manifestaciones aquí plasmadas, con el conocimiento de las consecuencias penales y administrativas que implicaría la falsedad de la información en las mismas.**
- II. Se buscaron bienes y/o servicios que pudieran sustituir lo requerido, así como procesos alternativos de compra tales como renta, no encontrando mejores condiciones para lo solicitado.**
- III. Se verificó que existe la oferta de los bienes, en calidad, cantidad y oportunidad requeridas en la solicitud de aprovisionamiento mencionada.**
- IV. Que en esta investigación se muestra el precio máximo y mínimo de referencia, así como la media de las tres cotizaciones obtenidas, sin que hubieran cambiado las condiciones del mercado a la fecha de entrega de la misma.**



- V. Por último, hago constar anexo al presente se integra la información de la metodología que dio origen al presente estudio.



DIF Zapopan
Av. Laureles #1151
Colonia Unidad FOVISSSTE
Zapopan Jalisco, México
Tel. 33 3836 3444
www.difzapopan.gob.mx



Alejandro Acosta Castillo

Director de Administración y Finanzas



Álvaro Jesús Lomelí Sandoval

Requirente

Mantenimiento Vehicular

DIF
ZAPOPAN
MANTENIMIENTO VEHICULAR





Guadalajara Jalisco a 05 de junio del 2023

ALVARO LOMELI
DIF ZAPOPAN
Presente

Por medio de la presente hago llegar a usted la siguiente cotización solicitada de la unidad Peugeot PARTNER CORTA DIESEL modelo 2024.

Unidad	Versión	Descripción	Precio Lista	Año Modelo
PARTNER	CORTA	Motor 4Cil. 1.6L, 90 hp, Torque 230NM (169 Lib-Pie), Capacidad de carga 950kg, Aire acondicionado, Cristales delanteros eléctricos, Espejos laterales eléctricos, Encendido automático de luces, Rin en acero de 16", Bolsas de aire frontales, Asistente de frenado de urgencia, Asistente de arranque en pendientes (Hill assist control), Control electrónico de estabilidad, Control de tracción, Sistema de frenado ABS, Radio AM/FM con entrada USB y Bluetooth con pantalla de 8", Suspensión delantera reforzada y trasera realzada, 3 años de garantía o 60,000km lo primero que suceda.	\$397,900.00*	2024

Costo de placas y gestoría \$5,190.00

Facturación de unidades, pudiéramos estar facturando 1 unidad al día 15 y otra al fin de mes de junio 2023.

Tiempo de entrega aproximado 1 mes posterior a la facturación de la unidad.

Esperando nos favorezca con la decisión de su compra, me despido agradeciendo sus atenciones.

GALOJAL

Atentamente

Néstor Daniel Dávila Tejeda
Asesor de Ventas

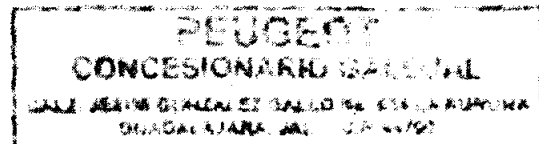

*Avenida Avila Camacho 2039 col
Lomas del Country 44610*

* Precio vigente al 30 de junio del 2023, sujeto a cambio sin previo aviso, no incluye placas, gestoría ni seguro, Valor Factura por Unidad.

PEUGEOT PARTNER HDI 2024

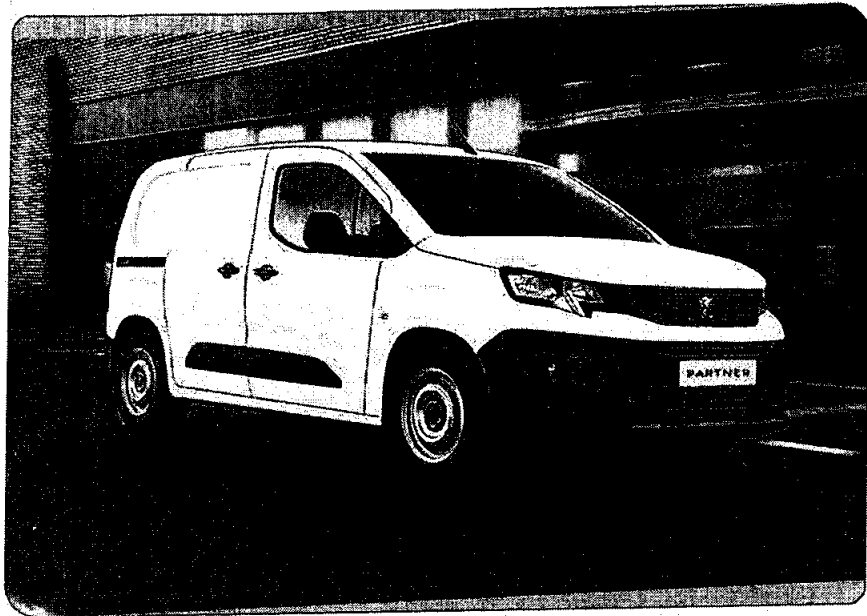

CARACTERÍSTICAS TÉCNICAS PRINCIPALES EQUIPAMIENTOS

VERSIÓN	PARTNER	PARTNER MAXI
PUERTAS PASAJEROS	2	5
DIMENSIONES		
LARGO (mm)	4,403	4,753
ANCHO CON RETROVISORES (mm)		2,107
ALTO (mm)	1,825	1,820
LARGO DE ÁREA DE CARGA (mm)	1,817	2,167
ANCHO DE ÁREA DE CARGA (mm)		1,630
ALTO DE ÁREA DE CARGA (mm)	1,200	1,270
VOLUMEN DE AREA DE CARGA (m ³)	3.3	3.9
CAPACIDAD DE CARGA (kg)	1,000	950
CAPACIDAD DE ARRASTRE (kg)	900	850
PESO VEHICULAR (kg)	1,313	1,369
PESO BRUTO VEHICULAR (kg)		2,320
NEUMÁTICOS		205 / 60 / R16
ESPECIFICACIONES TÉCNICAS		
MOTOR		1.6L TURBO HDI
TIPO DE COMBUSTIBLE		DIESEL
CAJA DE CAMBIOS		MANUAL
VELOCIDADES		5
CILINDRAJE (cc)		1,560
POTENCIA (hp/rpm)		90 / 4,000
TORQUE NETO (Nm/rpm)		230 / 1,500
PRESTACIONES		
VELOCIDAD MÁXIMA (km/h)		160
ACELERACIÓN (0 A 100km/h) (s)	13.2	13.5
CAPACIDAD TANQUE DE COMBUSTIBLE (lts)		50
DIRECCIÓN		Asistencia Eléctrica
RENDIMIENTO / EMISIONES		
CIUDAD (km/l)		18.5
CARRETERA (km/l)	21.7	20.8
COMBINADO (km/l)	20.8	20.0
EMISIONES CO ₂ (g/km)	126	130
TREN MOTRIZ		
SUSPENSIÓN DELANTERA		PSEUDO MACPHERSON
SUSPENSIÓN TRASERA		BARRA DE TORSION
FRENOS DELANTEROS/TRASEROS		DISCOS VENTILADOS / DISCOS SÓLIDOS

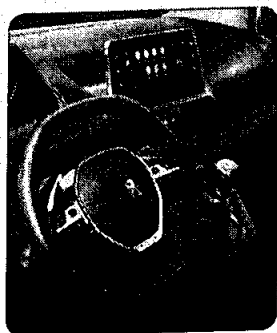
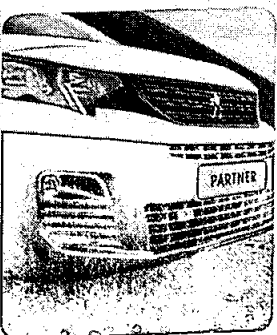

- Capacidad volumétrica de hasta 3.9m³
- Capacidad de carga de hasta 1,000 KG
- Rendimiento de hasta 21.7 KM/L



SI NO ESTÁS SATISFECHO
CON EL SERVICIO POST VENTA,
NO LO PAGAS.



PEUGEOT PARTNER HDI

INTERIOR

- 6 ganchos de sujeción en piso de área de carga
- Aire acondicionado manual
- Asiento individual para conductor con ajuste de inclinación y profundidad / pasajero fijo
- Cristales delanteros eléctricos
- Consola superior con portadocumentos
- Espacios de almacenamiento: En tablero, puertas y guanteras (1 superior cerrada y 1 inferior abierta)
- Freno de estacionamiento mecánico
- Iluminación en área de carga
- Pared fija divisoria entre cabina y área de carga
- Peugeot i-Cockpit®:
 - Panel de instrumentos elevado
 - Pantalla táctil de 8" con Apple CarPlay® y Android Auto®
 - Volante de diámetro reducido con ajuste de altura y profundidad
- Radio AM/FM con entrada USB y conectividad inalámbrica
- Toma corriente de 12V en cabina
- Vestiduras en tela

EXTERIOR

- Apertura de puertas traseras 180°
- Espejos laterales calefactables con ajuste eléctrico
- Faros de halógeno con encendido automático y función 'Follow me home'
- Puerta lateral corredera
- Puertas traseras con configuración 60/40 y bisagras anti-robto
- Rines de acero de 16" con tapón central
- Tercera luz de freno

SEGURIDAD

- Asistente de frenado de urgencia (AFU)
- Asistente de arranque en pendientes (Hill Assist control)
- Bolsas de aire frontales para conductor y pasajero
- Cierre centralizado de puertas y área de carga con sistema de bloqueo automático durante la conducción
- Control crucero y limitador de velocidad
- Control electrónico de estabilidad (ESP) con control de tracción (ASR)
- Llanta de refacción homogénea
- Sensores de estacionamiento traseros
- Sistema de frenos ABS

PARTNER

PARTNER MAXI

COLORES



BLANCO ICY

RINES



RINES DE ACERO DE 16"

TAPICERÍA



ASIENTOS EN TELA

DIMENSIONES

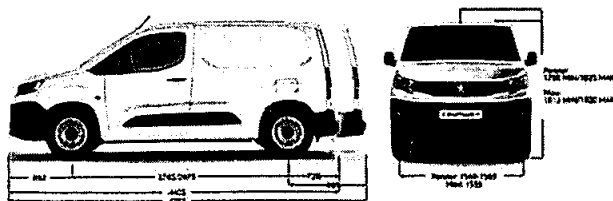

CAPACIDAD VOLUMÉTRICA DEL ÁREA DE CARGA

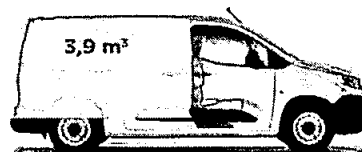
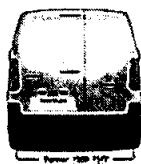
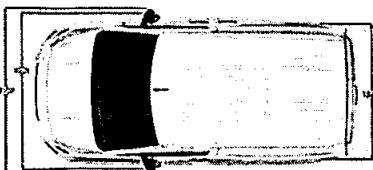
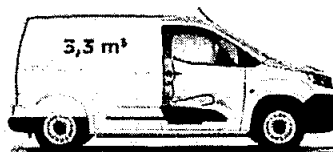

SI NO ESTÁS SATISFECHO
CON EL SERVICIO POST VENTA,
NO LO PAGAS.

AGENDA TU PRUEBA DE MANEJO
EN PEUGEOT.COM.MX

100% FINANCIADO



SÍGUEMOS EN



El contenido de la presente folia se basa en el equipamiento de referencia para el que se ha diseñado el precio legal de venta. Todos los colores, las características, el equipamiento, especificaciones, dimensiones y accesorios de los vehículos aquí mencionados están basados en la información disponible a esta fecha. El equipamiento puede variar según la versión que elija. PEUGEOT FINANCIADO S.A. DE C.V. se reserva el derecho de modificación en cualquier momento sin necesidad de notificación alguna. La presente folia contiene información referida a los cambios de precios, descuentos de los equipos, equipamientos de opción, entre otros factores de disponibilidad que hayan sucedido posteriormente a la publicación del mismo. El valor de referencia de los vehículos comercializados se basa en condiciones comerciales de referencia, que pueden o no tener en cuenta los impuestos de consumo y/o hincapié de manejo convencional, debido a condiciones cambiantes de combustible, financiación, tasas de interés y otros factores. La información es de carácter informativo y no constituye una oferta de venta. El precio legal de venta de los vehículos aquí mencionados se basa en el precio de venta de referencia publicado en el sitio de Internet de la compañía Peugeot México. Este precio incluye el IVA del 16% y el impuesto de circulación. Consulte la su distribución Peugeot. Esta información es de carácter informativo y no constituye una oferta de venta. Peugeot es una marca registrada de PEUGEOT S.A. PEUGEOT FINANCIADO S.A. DE C.V. FINANCIADO S.A. DE C.V.

CDMX • YARACUAY • AEROPUERTO • ANZURES • ARBOLEDAS • INDUSTRIAL VALLEJO • INTERLOMAS • LOMAS VERDES • TEPIC • TLÁHUAC • UNIVERSIDAD
PROVINCIA: AGUASCALIENTES • CANCÚN • CAMPECHE • CD. DEL CARMEN • CHIHUAHUA (CO. JUÁREZ) • COLIMA • CUERNAVACA • CULIACÁN • DURANGO • GUADALAJARA (LÓPEZ MATEOS, SUR, GALERIAS, COUNTRY Y ACUEDUCTO) • HERNÁNDEZ • LEDN • MORELIA • MEXICALI • MONTERREY (GONZÁLEZ, SAN NICOLÁS, GARZA SADA Y LINDAVISTA) • MORELIA • OAXACA • PACHUCA • PUEBLA • PUERTO VALLARTA • QUERÉTARO • SALTILLO • SAN LUIS POTOSÍ (DARDINES DEL VALLE Y REAL DE LOMAS) • MATEPEC • TAMPICO • Tijuana • TORREÓN • TUTTLA GUTIÉRREZ • VILLAHERMOSA • VERACRUZ (RIO DEL RÍO Y XALAPA)



Señal Distribuidor



Guadalajara, Jalisco JUNIO 2023

DIF ZAPOPAN

Por medio del presente le hago llegar la información correspondiente a nuestra unidad **KANGOO INTENS T/M 2024.**

ESPECIFICACIONES:

- Motor 1.6 litros con **115 HP@5500 a 115ft-lb@3750 RPM**
- Alimentación Gasolina 4 cilindros, 16 VALVULAS, aspiracion natural.
- Tanque de combustible de 50 litros
- Rendimiento: 14.2kms en CIUDAD, 16.6kms MIXTO y 21.1kms CARRETERA.
- Transmisión MANUAL de 5 velocidades.
- Dirección electrohidráulica.
- Suspensión reforzada Mc Pherson en forma de H con brazos de control
- Rines 15" de Acero.
- Frenos delanteros con DISCOS ventilados y frenos traseros de TAMBOR.
- Sistema de ABS en las 4 ruedas.
- Bolsa de aire FRONTAL y para CONDUCTOR.
- Cinturones de seguridad con regulador de altura en 3 puntos
- TUBULAR PARA PROTECCION ASIENTO DEL CONDUCTOR.
- Sistema de A/C manual
- Zona de guantera y toma de encendedor.
- Zona de carga 3m3 con capacidad para carga de 750kgs
- Puerta corredisa lateral
- Puertas traseras abertura en 180°.
- Servicios de mantenimiento cada 12 meses o 10mil kms.

TRANSMISION MANUAL	PRECIO CONTADO	
Costo	\$338,900.00	

(NO INCLUYE SEGURO, PLACAS y ACCESORIOS)

ATENTAMENTE
CARLOS ERNESTO NAVARRO RUIZ
MENUDEO Y FLOTILLAS
asesor.ventas17@renaultamericas.com

Este precio incluye IVA.
Vigencia al 30 de de JUNIO 2023

Datos Fiscales

VANAUTO S.A. DE C.V
R.F.C.: VAN030917KS7
AV. AMERICAS, 303 COL, LADRON DE GUEVARA
CP 44600 MEXICO, JALISCO, GUADALAJARA



RENAULT
Passion for life

Nueva
Renault KANGOO
Mueve tu ideas, mueve tu negocio

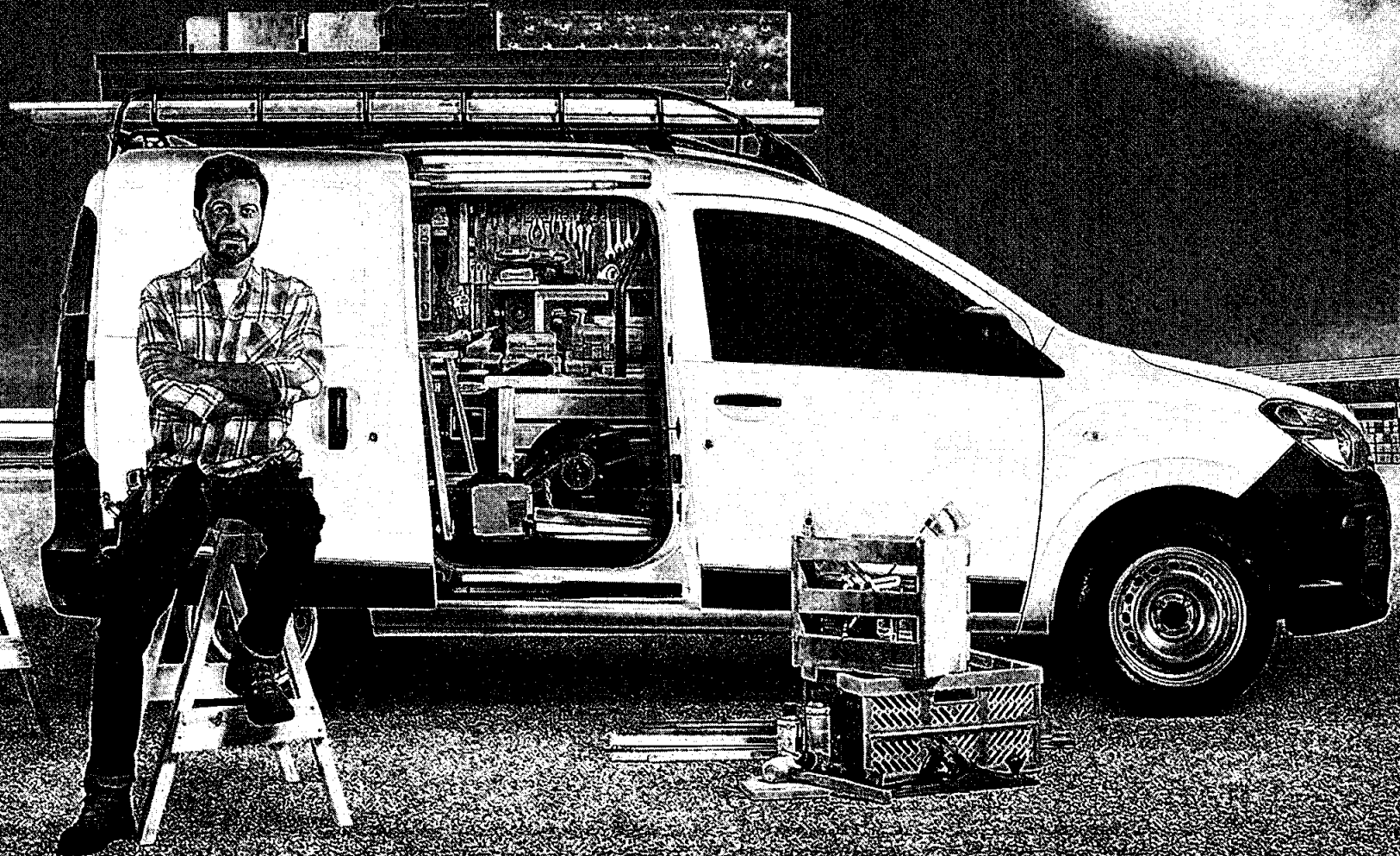

Avanza con nuestra experiencia

La nueva generación de Renault KANGOO viene cargada de propuestas innovadoras para mover tu negocio. Más de 33,000 unidades vendidas y una trayectoria de más de 18 años respaldan a Renault KANGOO como el utilitario favorito de México.

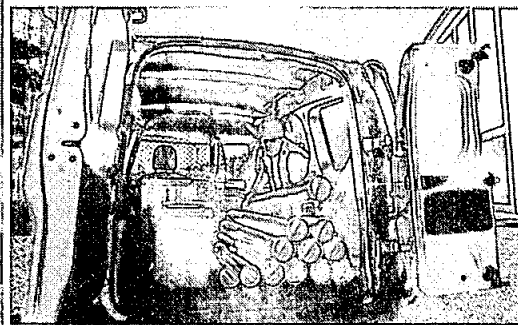
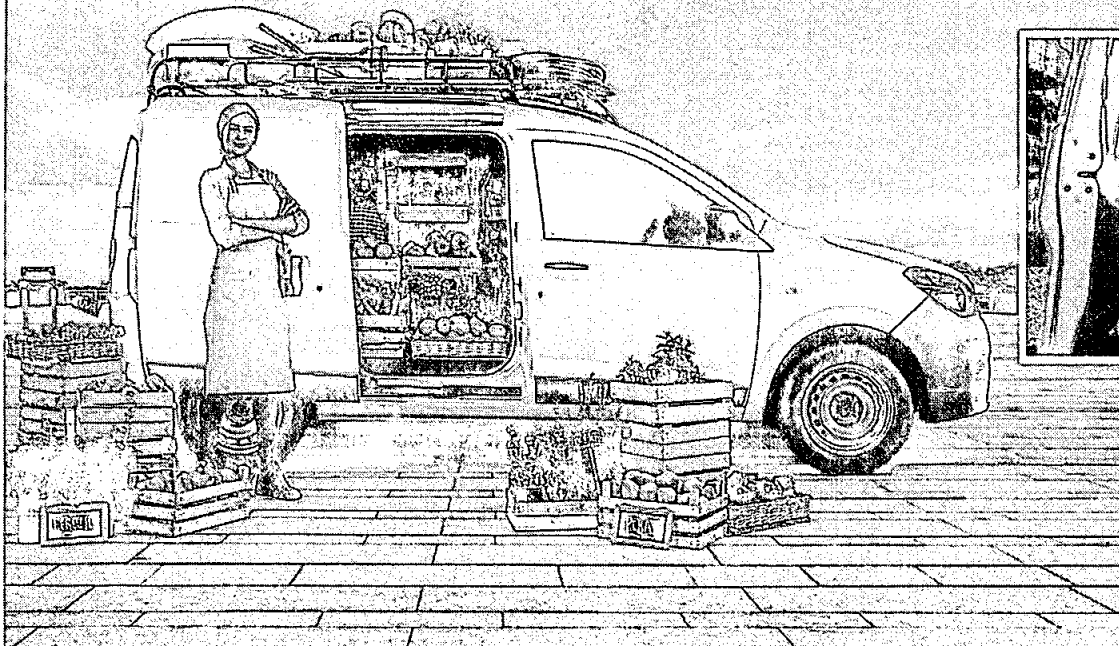

Todas tus ideas caben en KANGOO

Transporta hasta 750 kg de carga, completamente asegurada por 12 puntos de fijación en una cabina de 3.3m³. Incluye diversas posibilidades de acceso para hacer más eficiente la carga y descarga del vehículo, como su ingeniosa puerta corrediza lateral o sus puertas traseras asimétricas con aperturas de 90° y 180°, altamente útiles en espacios reducidos.

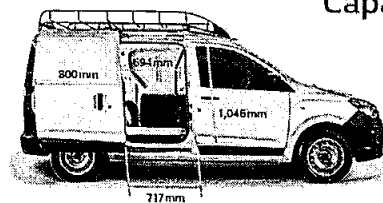
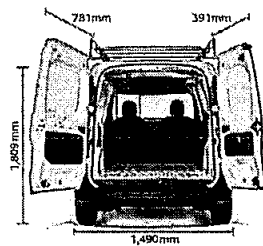

Capacidad de carga

- 750 kg de carga
- 3.3 m³ de cabina
- 12 puntos de fijación

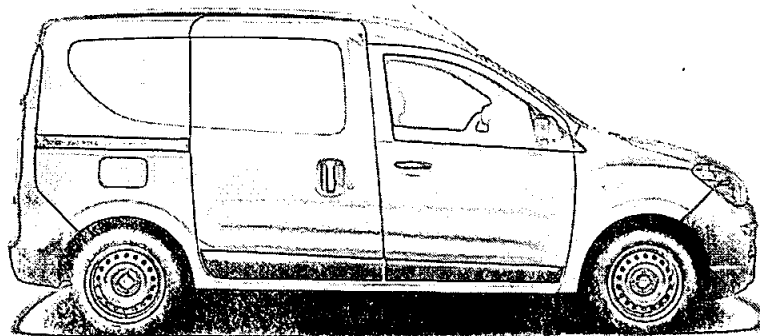

Cuida tu inversión

Costo en financiamiento
KANGOO Intens

\$ 6.42* 3 años

Costo en leasing
KANGOO Intens

\$ 2.90* 48 meses

100%
deducible

Bajo costo
de operación

*Costo por km
El monto de la mensualidad y el plan puede variar si se contratan distintas condiciones financieras a las antes mencionadas. 2.5% de comisión por apertura solo es válido en arrendamiento puro. Calculado al 10 de julio de 2019. Promoción válida en toda la república mexicana, del 10 al 31 de agosto de 2019 o hasta agotar existencias. No aplica con otras promociones. Fotos de carácter ilustrativo. Verifica disponibilidad. Las condiciones de este esquema aplican para clientes que cumplan el perfil crediticio requerido por NR Financiera México S.A. de C.V., SOFOME.FI. (Renault Servicios Financieros). Consulta términos y condiciones en renault.com.mx.

Invierte en beneficios para tu empresa

Renault KANGOO es la única furgoneta del segmento que te ofrece el respaldo que tu negocio necesita.

4 ^{- Garantía -} AÑOS 
con KM ilimitado



Mejores costos para una operación más rentable

Queremos que enfoques tus inversiones en hacer crecer tu empresa, por eso ofrecemos los costos de mantenimiento más bajos del mercado.

Única

en el segmento
con cadena
de distribución

– Mantenimiento hasta –

25%

+ ECONÓMICO 

que el promedio
de la categoría en **3 años**

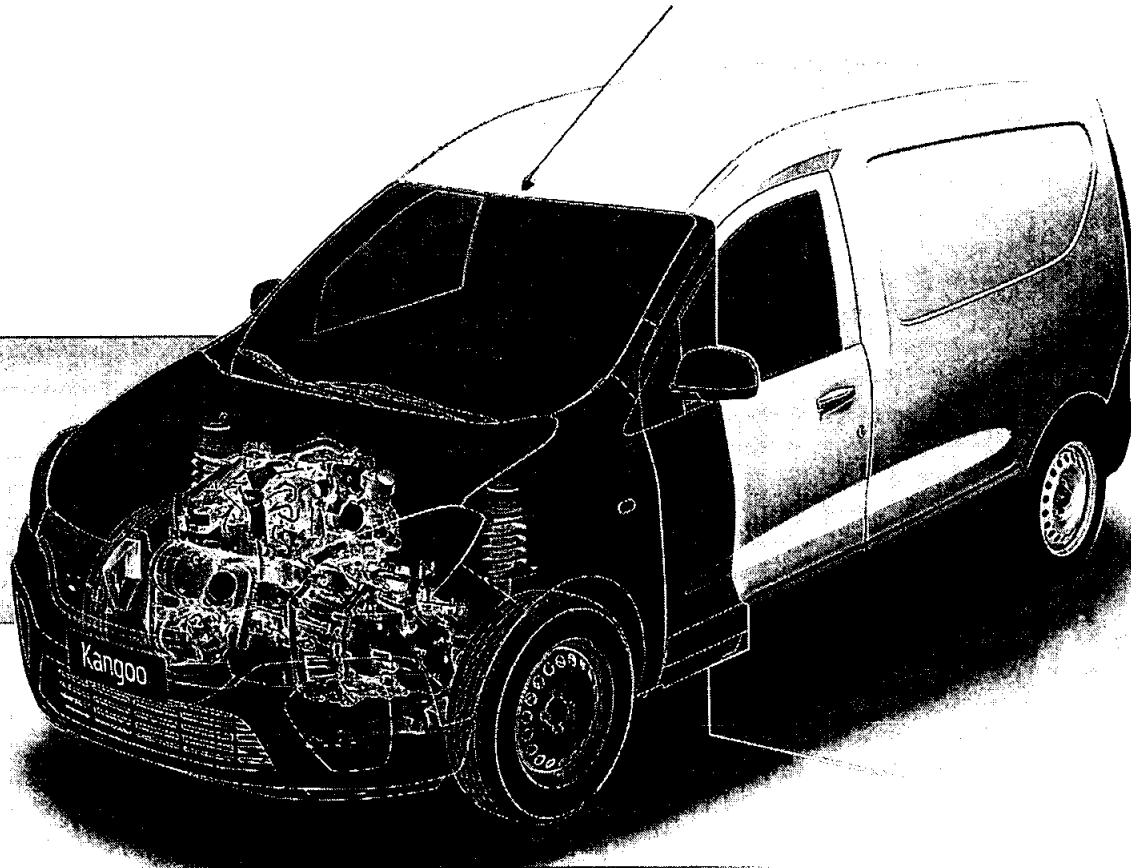

Potencia para tu empresa

El motor de KANGOO mejora el desempeño y brinda un consumo de combustible más eficiente con mayor potencia.

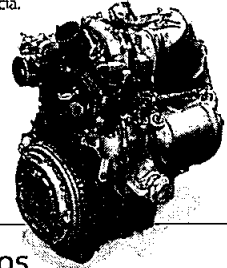

- 1.6 litros
- 115 HP | 115 lb-ft
- 16 válvulas | 4 cilindros
- Transmisión manual de 5 velocidades

5% + eficiente 

que los motores de
gasolina de la categoría

Menor impacto ambiental

Renault KANGOO emite el nivel más bajo de contaminantes de su categoría 141.5 g de CO₂, mucho menor a lo requerido por la regulación mexicana (NOM-042).

Consumos

Ciudad 14.2 km/l 

Carretera 21.1 km/l 

Mixto 16.6 km/l 

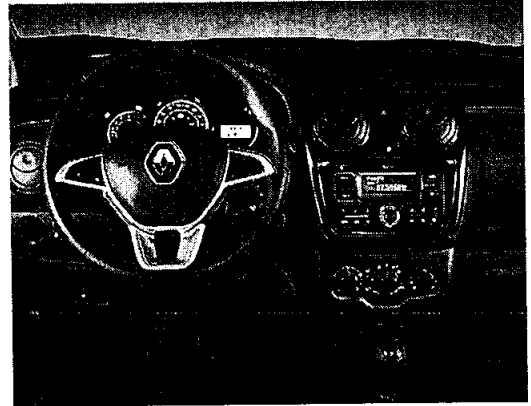
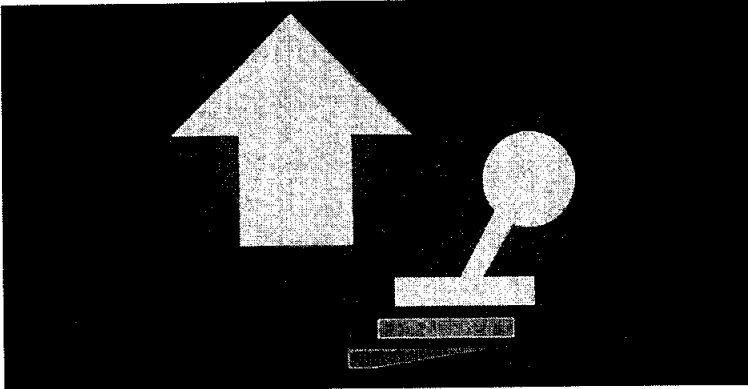
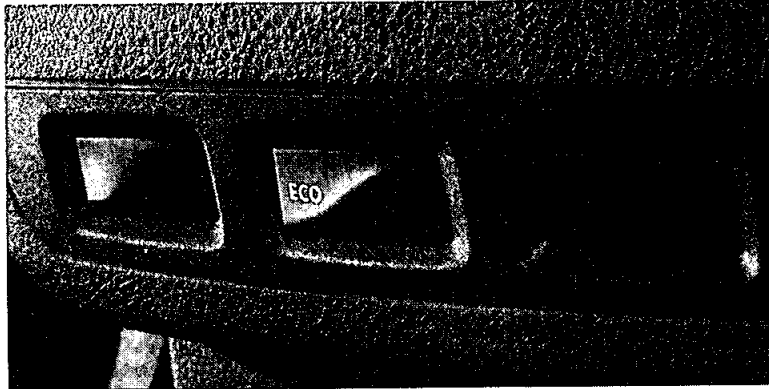

Las tecnologías Eco-Mode y Gear Shift Indicator (GSI) desarrolladas por Renault son capaces de reducir el gasto final de combustible de esta forma:

5% + **5%** = **Ahorro hasta 10%**
Eco-Mode + GSI = **de combustible con las funciones combinadas.**

Reduce automáticamente la velocidad de respuesta al presionar el acelerador.

Ayuda al conductor a elegir la velocidad correcta y el mejor momento para hacer los cambios de marcha dependiendo del tipo de conducción.

Muévete sin riesgos

Tu seguridad y la de tus colaboradores están en buenas manos, la nueva Renault KANGOD está equipada con 2 bolsas de aire, cinturones de seguridad de 3 puntos y un completo sistema de seguridad activa y pasiva:

Frenos con Sistema Antibloqueo (ABS):
Detienen el vehículo evitando la pérdida de control.

Asistencia al Frenado de Urgencia (AFU):
Maximiza la fuerza del frenado para detener el vehículo en el menor tiempo y distancia posible, además enciende las luces intermitentes para alertar a otros conductores.

Sistema de Estabilidad Electrónica (ESP)*:
Ofrece mayor estabilidad al conducir sobre curvas.

Sistema de Asistencia en Pendientes (HSA)*:
En calles muy inclinadas, ayuda al arranque evitando que el vehículo retroceda.



* Disponible solo en versión Intero Plus.

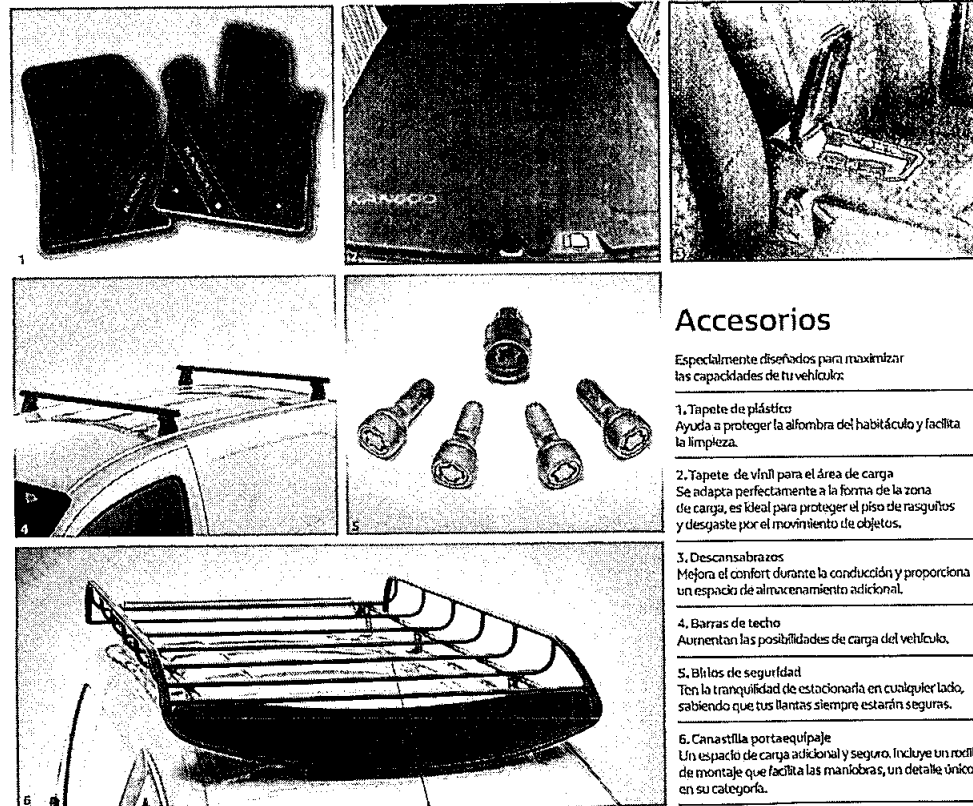

Accesorios

Especialmente diseñados para maximizar las capacidades de tu vehículo:

1. Tapete de plástico
Ayuda a proteger la alfombra del habitáculo y facilita la limpieza.

2. Tapete de vinil para el área de carga
Se adapta perfectamente a la forma de la zona de carga, es ideal para proteger el piso de rasguños y desgaste por el movimiento de objetos.

3. Descansabrazos
Mejora el confort durante la conducción y proporciona un espacio de almacenamiento adicional.

4. Barras de techo
Aumentan las posibilidades de carga del vehículo.

5. Bultos de seguridad
Ten la tranquilidad de estacionarla en cualquier lado, sabiendo que tus llantas siempre estarán seguras.

6. Cama silla portaequipaje
Un espacio de carga adicional y seguro. Incluye un rodillo de montaje que facilita las maniobras, un detalle único en su categoría.

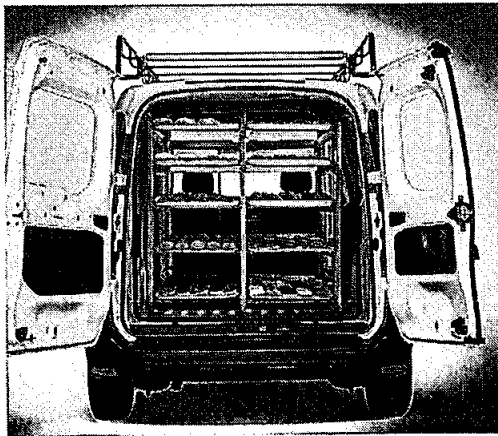
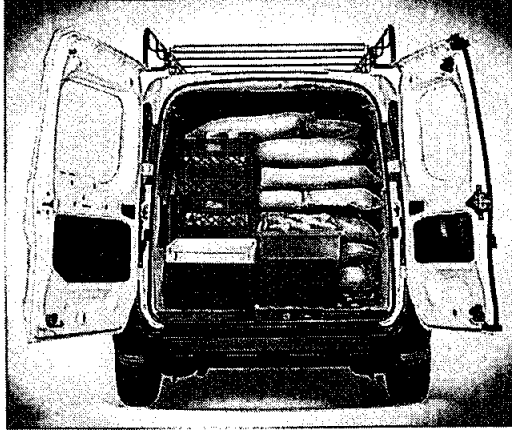
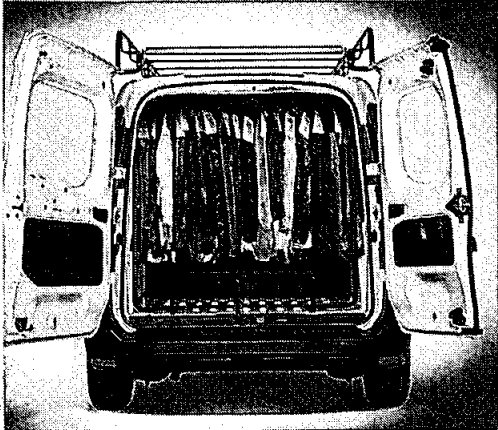

Cualquier negocio cabe en KANGOO

Tus días son más productivos cuando Renault KANGOO es tu allada, porque tiene la capacidad de adaptarse y darle a tu empresa una solución integral a sus necesidades diarias.

Transformable
PARA CRECER 
tu negocio

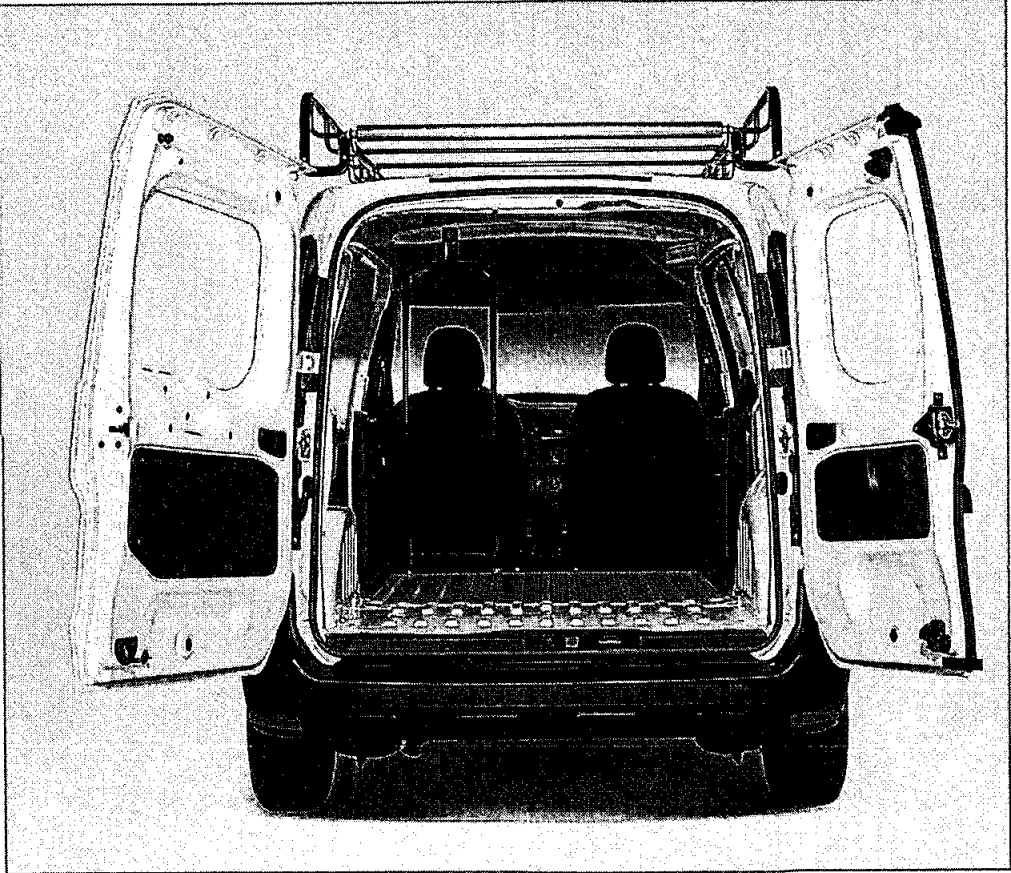

Especificaciones	Intens	Intens Plus
CAPACIDADES		
Tanque de combustible	50 litros	
Zona de carga	3.3 m ³	
DIMENSIONES		
Alto	1809 mm	
Ancho	1751 mm	
Distancia entre ejes	2810 mm	
Largo	4395 mm	
DIRECCIÓN		
Diámetro de giro	11.31 m	
Tipo	Electrohidráulica	
FRENOS		
Delanteros / Traseros	Discos ventilados/tambor	
MOTOR		
Alimentación	Inyección multipunto	
Cilindrada	1598 cm ³	
Combustible	Gasolina Magna	
Número de válvulas	16	
Potencia máxima hp/rpm	115 @ 5500	
Torque máximo lb-ft/rpm	115 @ 4000	
Transmisión	Manual 5 velocidades	
Cadena de distribución	Intens / Intens Plus	
PESOS (KG)		
Carga útil	750 kg	
Peso en vacío	1233 kg	
Peso máximo autorizado	1900 kg	
CONSUMOS*		
Carretera	21.0 km/l	
Ciudad	14.2 km/l	
Mixto	16.6 km/l	
RINES / LLANTAS		
Llantas	185/65 R15	
Rines	Acero 15"	
SUSPENSIÓN		
Delantera	MacPherson con barra estabilizadora	
Trasera	Barra de tensión en forma de "H" con brazos de control	

*Valores de rendimiento obtenidos en condiciones controladas de laboratorio, pueden no ser reproducibles ni obtenerse en condiciones y hábitos de manejo convencionales, debido a variantes en clima, combustible, condiciones topográficas y otros factores.

Equipamiento	Intens	Intens Plus
DISEÑO EXTERIOR		
Daytime Running Lights (DRL) con ajuste de altura	S	S
Faros antiniebla traseros	S	S
Espejos retrovisores color negro	S	S
Espejos retrovisores manualmente abatibles	S	S
Molduras laterales	S	S
Fascia en color negro con inserto cromado	S	S
Llanta de refacción mismo tamaño	S	S
Puerta lateral corrediza	S	S
Puertas traseras asimétricas con apertura 90° / 180°	S	S
Antena de radio	-	S
TECNOLOGÍA Y CONFORT		
Aire acondicionado con filtro de polen	S	S
Toma de 12V	S	S
Gear Shift Indicator (GSI)	S	S
Eco-Mode	S	S
Asientos en tela negra	S	S
Luz central	S	S
Portadocumentos para pasajero	S	S
Portadocumentos en visera del conductor	S	S
Guantera	S	S
Compartimento en consola central de almacenamiento	S	S
Portavasos en consola central	S	S
Luces direccionales en costados	S	S
Volante con insertos satinados	S	S
Equipo de audio AM, FM y USB con adornos piano black	-	S
2 bocinas	-	S
Control de audio al volante	-	S
SEGURIDAD		
12 ganchos de fijación de carga	S	S
Alarma de luces encendidas	S	S
Frenos con Sistema Antibloqueo (ABS)	S	S
Asistencia de Frenado de Urgencia (AFU)	S	S
Aviso de cinturón de seguridad para conductor	S	S
Bolsa de aire conductor y pasajero	S	S
Desconexión de la bolsa de aire del pasajero	S	S
Cinturones de seguridad delanteros de 3 pts, con ajuste de altura	S	S
Sistema de Estabilidad Electrónica (ESP)	-	S
Sistema de Asistencia en Pendientes (HSA)	-	S
Tercera luz de freno	S	S
Protección de carga para conductor	S	S
Tanque de gasolina con apertura manual	S	S

S=Serie

GARANTÍAS RENAULT™
GARANTÍA DE FABRICACIÓN DEL VEHÍCULO
 Contra defectos de cualquier material o montaje. Aplica en reparación, reemplazo de partes o componentes afectados, así como en mano de obra. Duración de 2 años o 50,000 kms, lo que ocurra primero.

GARANTÍA DE PARTES
 Aplica en piezas de recambio y reemplazo de partes. Duración de 1 año. Venta en mostrador.

GARANTÍA ANTICORROSIÓN
 Defectos causados por corrosión en la carrocería. Duración de 6 años sin límite de kilometraje.

GARANTÍA DE REPARACIÓN
 Aplica en piezas y mano de obra en cualquier taller autorizado Renault. Duración de 1 año o 15,000 km, lo que ocurra primero.

GARANTÍA DE PINTURA
 Contra defectos en la pintura. Duración de 3 años sin límite de kilometraje.

¹Aplican restricciones.

RENAULT ASISTENCIA
 3 años de servicio de asistencia inmediata sin costo al cliente, disponible 24 horas, 365 días del año.



Renault® eco²

COMPROMETIDOS CON EL MEDIO AMBIENTE
 Renault, por su compromiso con el medio ambiente, es el primero en presentar vehículos ecológicos y económicos. Ecológicos por los resultados medibles en todas las etapas del ciclo de vida. Económicos en términos de consumo de combustible y de ofertas tecnológicas accesibles para todos los clientes.

RENAULT SERVICIOS FINANCIEROS
 Atractivos planes de financiamiento a la medida de distintas necesidades.²
 Atención a Clientes: 01 800 500 4002
 atencion.cliente@nrfm.com.mx
²Planes de financiamiento según términos y condiciones de NR Finance México, S.A. de CV. SOFCOM, ENR.



RENAULT ASISTENCIA
 01-800-505-1516

ATENCIÓN A CLIENTES: 01 800 505 1516 relaciones.clientes@renault.com

Color

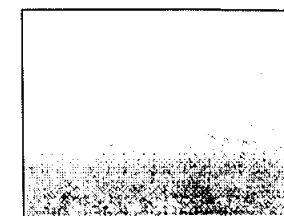

Blanco Glaciar

Rin

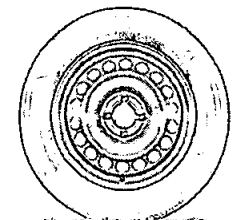

Tapón central de Rin

Folleto de carácter informativo. Renault México se reserva el derecho de cambiar y/o modificar características, especificaciones técnicas y colores de los modelos sin previo aviso. Equipos disponibles según versión. Imágenes de referencia. Agosto 2019.



24 DE MAYO 2023

ATENCION:

DIF ZAPOPAN

Por medio de la presente envié carta cotización de unidad:

FORD TRANSIT COURIER 2023

Por medio de la presente lo saludo y al mismo tiempo pongo a su consideración la siguiente cotización contamos con facturación y entrega inmediata el precio puede mejorar si se factura a la misma razón social como cliente anterior.

Precio de lista \$431,000.00

MOTOR: 1.0L I3 EcoBoost®
de 98HP y 125 lb-pie
de Torque

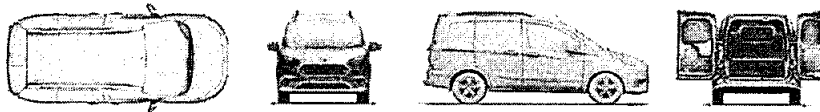

Dimensiones de Ford Transit Courier 2023	
Largo (mm)	4,197
Alto (mm)	1,764
Anchura total con espejos / plegados (mm)	2,182/1,991
Longitud espacio de carga por detrás del mamparo (asiento pasajero no plegado) (mm)	1,358
Longitud espacio de carga con mamparo de malla plegable (asiento pasajero plegado) (mm)	2,503
Volumen de carga por detrás mamparo (m³)	2.3
Volumen de carga con mamparo flexible (m³)	2.6
Espacio de carga de suelo a techo (mm)	1,244
Anchura espacio de carga en suelo (mm)	1,488

La información contenida en esta carta está sujeta a cambio sin previo aviso.

MARISELA MEJIA PLASCENCIA

CEL (044)3319708266

Asesora de ventas

PMG 1807068 H5

Dirección: Av. Adolfo López Mateos Sur 4115, Los Gavilanes, 45645

Los Gavilanes, Jal.

Teléfono: 33 3344 4700



Plasencia Motors de
Guadalajara SA de CV.

FORD TRANSIT COURIER 2023



VEHÍCULOS
COMERCIALES

FORD TRANSIT COURIER 2023 / INTRODUCCIÓN

TU TRABAJO MÁS FÁCIL

DISEÑO ÚNICO

Efficiente motor y versatilidad que le permitirá adaptarse a tu negocio, la Totalmente Nueva Transit Courier llega a complementar el portafolio de vehículos comerciales de Nacidos Ford, Nacidos Fuertes.



VEHÍCULOS COMERCIALES

FORD TRANSIT COURIER 2023 / DESEMPEÑO

VEHÍCULOS COMERCIALES

MÁS EFICIENCIA MÁS POTENCIA

MOTOR FOX® ECOBOOST® 1.0L 3 CILINDROS

Con su Motor FOX® EcoBoost® 1.0L I3 Gasolina, la nueva Transit Courier será una van con eficiencia en su máxima expresión.

Siendo compacto, ligero, refinado y capaz, este nuevo motor apoyará a la Nueva Transit Courier a conseguir un consumo de combustible excepcional para un motor de gasolina.

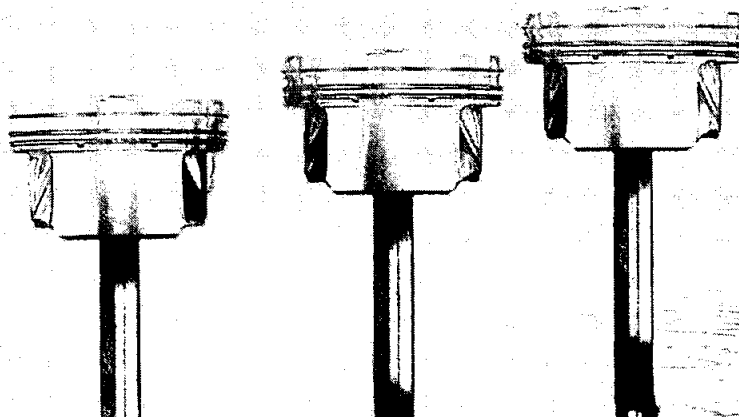
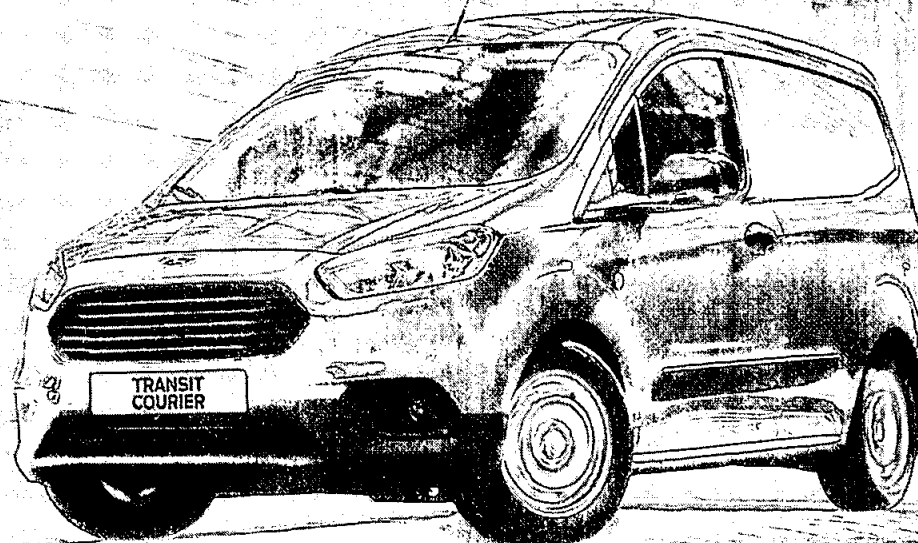

FORD TRANSIT COURIER 2023 / INTERIORES

CÓMODA Y FUNCIONAL

ESPACIOSA CONSOLA CENTRAL

La nueva Transit Courier incluye una gran cantidad de prácticas soluciones de almacenamiento, entre ellas una consola central con capacidad para documentos y portátiles pequeños.

TODO LO QUE NECESITAS PARA FACILITARTE EL TRABAJO

Increblemente cómoda y funcional no solamente para el transporte de tu carga, sino también para facilitar al máximo tu jornada laboral, ya que la cabina cuenta con confortables asientos y espacio de almacenaje de sobra.

VEHÍCULOS COMERCIALES

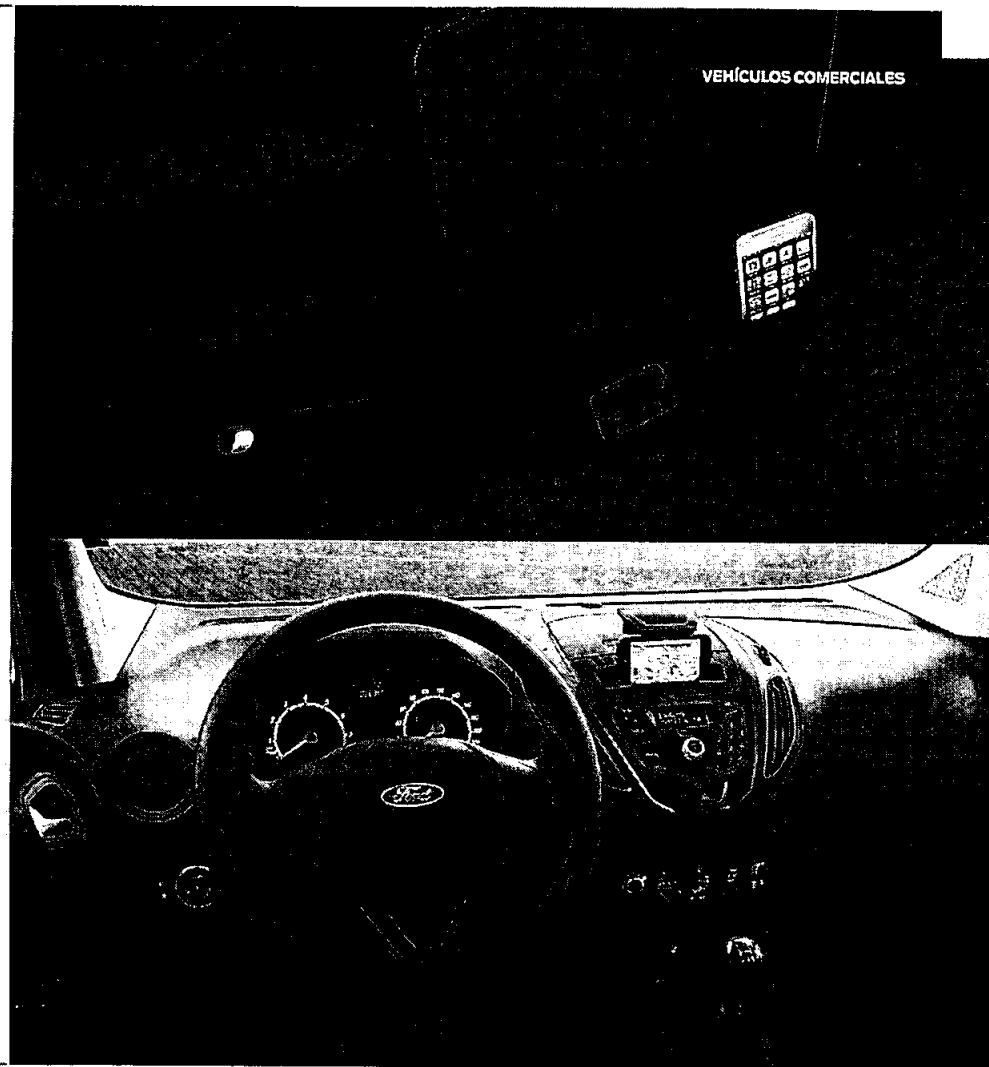

FORD TRANSIT COURIER 2023 / TECNOLOGÍA

EQUIPAMIENTO QUE FACILITA TU TRABAJO

ASISTENCIA PARA ARRANQUE EN PENDIENTES

Cuando Transit Courier esté en una rampa, los frenos la mantendrán en la misma posición para que sea posible cambiar el pie del freno al acelerador sin el riesgo de golpear otro vehículo o poner en riesgo la carga.

SISTEMA DE LLENADO DE COMBUSTIBLE SELLADO SIN TAPÓN "EASY FUEL"

Un dispositivo que te facilita el suministro de combustible eliminando el tapón y protegiéndote de una extracción no deseada.

MYFORD DOCK

Diseñado para colocar tu smartphone o dispositivo de navegación en la parte frontal de la consola central de Transit Courier. Reproduce música a través de los altavoces ya sea por Bluetooth® o puerto USB.

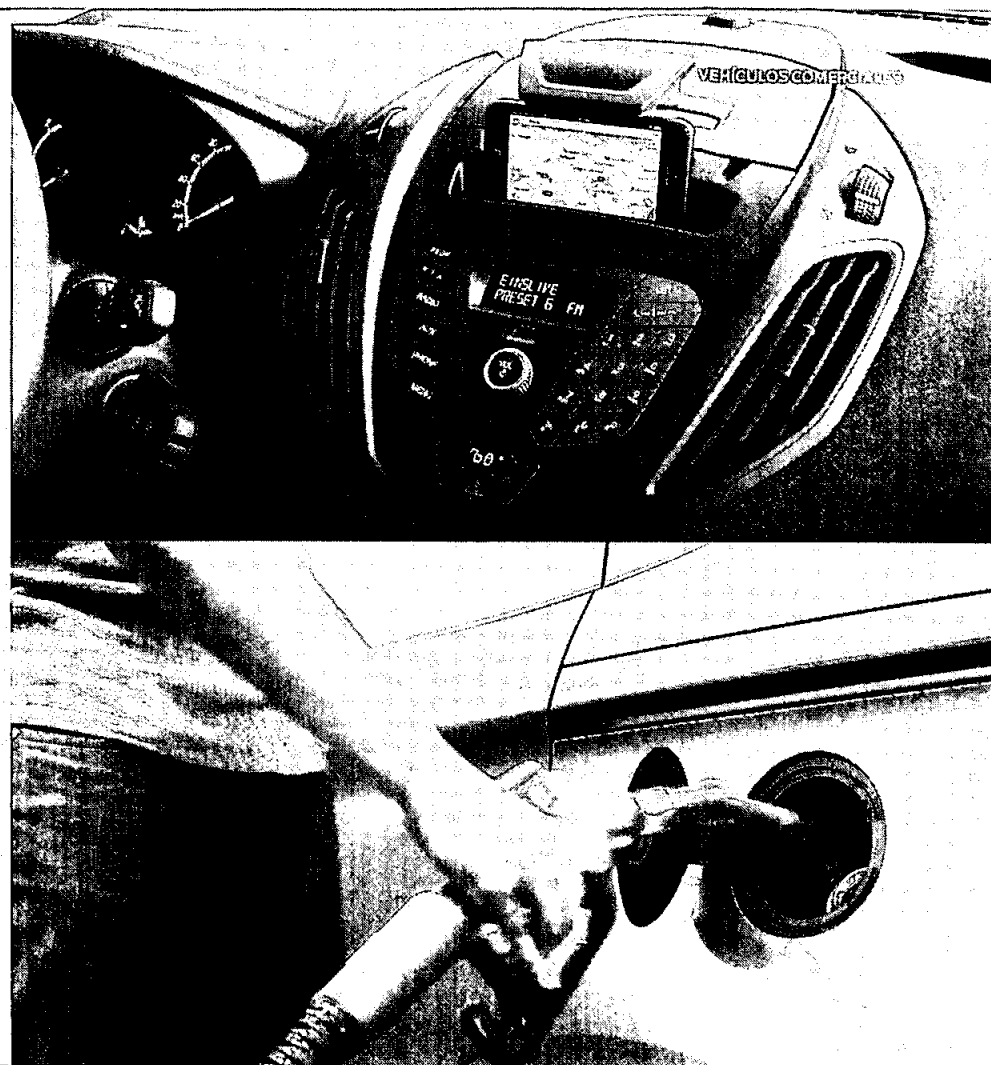

ACCESORIOS

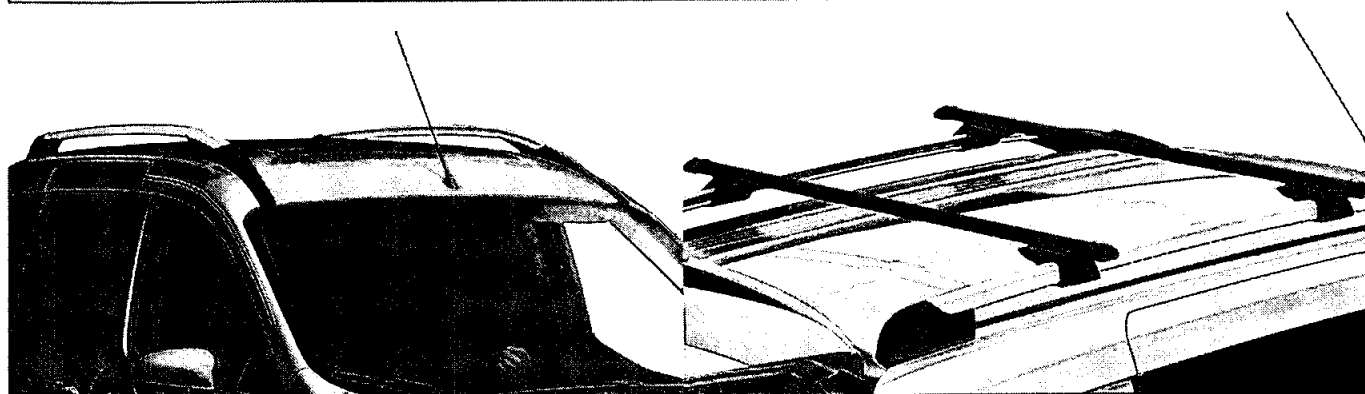

BARRAS PARA TECHO LATERALES

De material resistente, para vehículos sin barras de techo de origen.

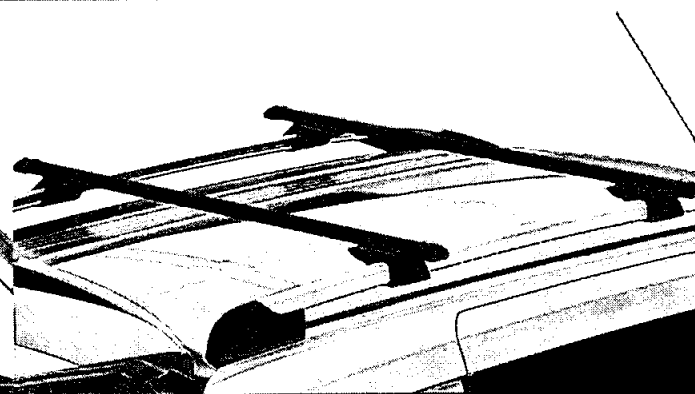

BARRA PARA TECHO TRANSVERSALES

De aluminio, se colocan con las barras laterales para colocar portaequipajes y poder transportar objetos en el techo.



SOPORTE DE ESCALERA

Con topes de carga, sistema de fijación de escalera fácil y seguro con trinquete integrado. Para usar en combinación con el portaequipajes de techo Thule®.

Consulta con tu Distribuidor Autorizado Ford más detalles. Todas las imágenes son meramente ilustrativas. En este catálogo es posible que se muestren imágenes de vehículos de otros mercados con colores y versiones diferentes a las ofrecidas en México. Es posible que haya cambios de producto, descripciones, números de parte, incorporación de opciones, requerimientos de ordenamiento o limitaciones de disponibilidad.

ACCESORIOS

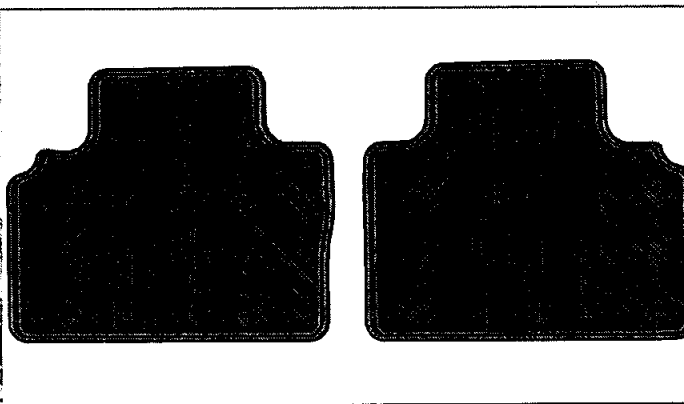
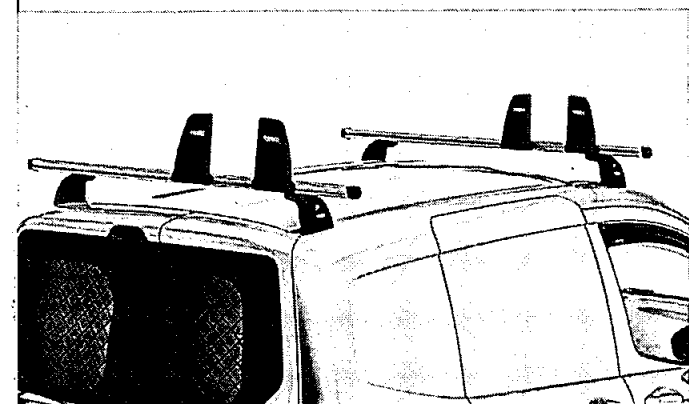

SUJETADORES DE CARGA

Con función de plegado para facilitar la carga. Incluye dos unidades. Puede ajustarse sin necesidad de herramientas. Para usar en combinación con el portaequipajes de techo Thule®.

TAPETES

Para proteger el interior del vehículo. Disponibles como par delantero con diseño acorde al vehículo.

CUBIERTAS DE ASIENTO

De material resistente y fácil de limpiar. Protege la tapicería original frente a manchas. Disponible para asiento del conductor o pasajero.

Consulta con tu Distribuidor Autorizado Ford más detalles. Todas las imágenes son meramente ilustrativas. En este catálogo es posible que se muestren imágenes de vehículos de otros mercados con colores y versiones diferentes a las ofrecidas en México. Es posible que haya cambios de producto, descripciones, números de parte, incorporación de opciones, requerimientos de ordenamiento o limitaciones de disponibilidad.

DIMENSIONES

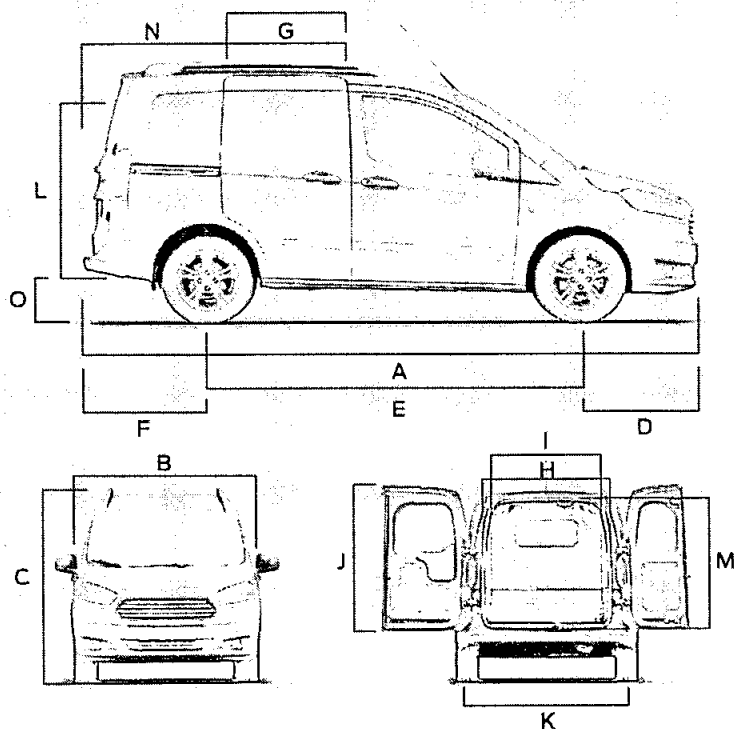

DIMENSIONES

(mm)

A	Longitud total	4,157
B	Anchura total sin espejos	1,764
B	Anchura total con espejos/plegados	2,112/1,991
C	Altura total (sin carga)	1,770
D	Voladizo frontal	819
E	Batalla	2,489
F	Voladizo trasero	849
G	Anchura de entrada de puerta lateral (sin mamparo)	601
G	Anchura de entrada de puerta lateral (con mamparo)	453
H	Anchura apertura de puerta trasera	1,104
I	Espacio de carga entre arcos de rueda	1,012
J	Altura apertura puerta trasera	1,100
K	Anchura espacio de carga en suelo	1,488
L	Altura apertura puerta lateral	1,044
M	Espacio de carga de suelo a techo	1,244
N	Longitud espacio de carga por detrás del mamparo (en suelo)	1,620
N	Longitud espacio de carga por detrás del mamparo (asiento pasajero no plegado)	1,358
N	Longitud espacio de carga con mamparo de malla plegable (asiento pasajero plegado)	2,593
O	Altura de carga (sin carga)	564
	Volumen de carga por detrás mamparo (m3)	2.3
	Volumen de carga con mamparo flexible (m3)	2.6

GRAN ESPACIO FÁCIL ACCESO

PENSAMIENTO INTELIGENTE

Para aprovechar al máximo el generoso espacio, las puertas de carga traseras dobles tienen un ángulo máximo de apertura de casi 180 grados, facilitando tu acceso sin restricciones a la zona de carga.

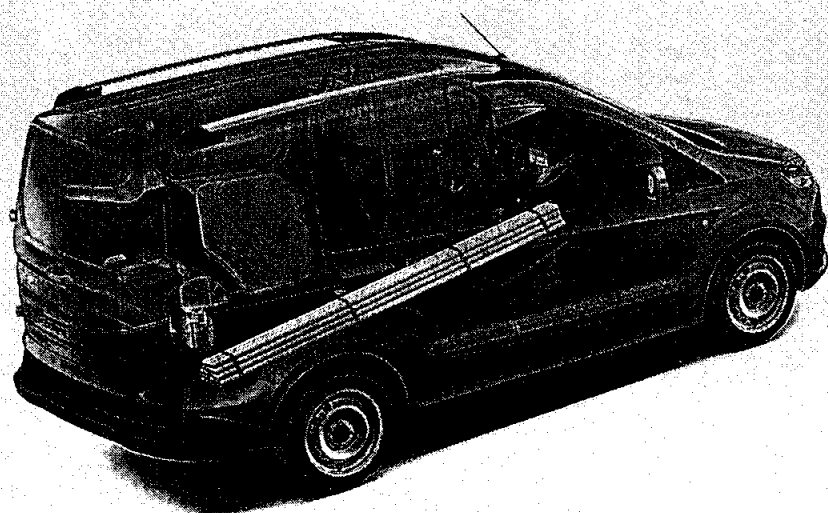

Gracias a su espacio de carga de hasta 2,3 m³ y su capacidad de carga de 596 kg, la Nueva Transit Courier facilita prácticamente cualquier tarea

- La rejilla divisora plegable con el asiento del acompañante totalmente abatible permite ampliar el espacio de carga hasta el salpicadero para poder transportar objetos de hasta 2,59 m de longitud.
- Los ganchos de sujeción a los laterales del interior mantienen tu carga segura y el espacio de carga sin utilizar libre de obstáculos.
- La luz del compartimento de almacenaje facilita la carga y descarga de noche.

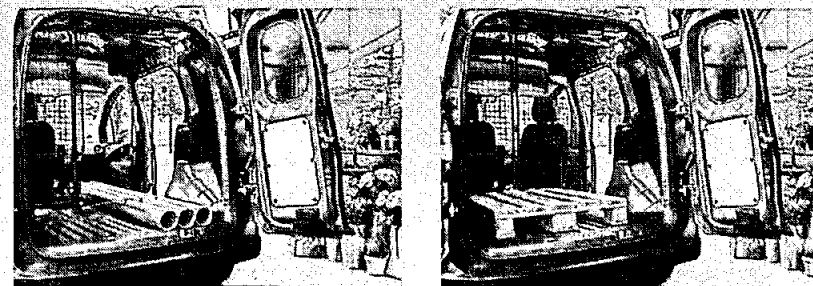

VERSIONES

SIN PUERTAS FLOTILLAS



CON UNA PUERTA



CON DOS PUERTAS FLOTILLAS



CONFIGURACIÓN

	Menudeo	Flotillas	
Puerta lateral deslizable del lado del pasajero	•	•	•
Puerta lateral deslizable del lado del conductor			•
Divisor de rejilla con volumen de carga de 2.6 (m3)	•	○	○
Divisor de acero con volumen de carga de 2.3 (m3)		○	○
Divisor de plástico con volumen de carga de 2.3 (m3)	•		

OPCIONES DE CARROCERÍA

Transit Courier se preocupa por las necesidades específicas de tu negocio e integra, además de la versión base con puerta lateral del lado del copiloto, dos versiones adicionales disponibles solo para flotillas; una sin puertas laterales y una con puertas laterales de ambos lados.

○= Opcional

COLORES

MENUDEO Y FLOTILLAS



BLANCO NIEVE



GRIS MERCURIO



ROJO RACING



AZUL METÁLICO

SOLO FLOTILLAS



NEGRO OBSIDIANA



AZUL MARINO BRILLANTE



ARENA ESTELAR



GRIS IMÁN

OPCIONES DE MAMPARO

Además de la rejilla que existe de base en la unidad menudeo/flotillas, Transit Courier te ofrece dos opciones de mamparo en plástico o acero con anchura y altura completas, disponibles solo para flotillas.

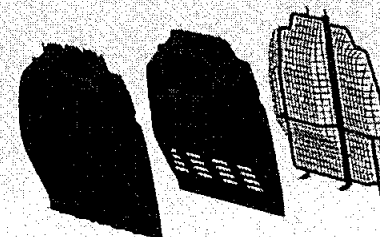

FICHA TÉCNICA

DESEMPEÑO

MOTOR 1.0L FOX® ECOBOOST® 13 GASOLINA CON 98 HP Y 125 LB.PIE DE TORQUE	•
TRANSMISIÓN MANUAL DE 6 VELOCIDADES	•
TRACCIÓN DELANTERA	•
CAPACIDAD DE CARGA (KG)	596
TANQUE DE COMBUSTIBLE DE 48 LITROS	•
PESO BRUTO VEHICULAR (KG)	1,830
DIRECCIÓN ELÉCTRICA ASISTIDA	•
SUSPENSIÓN DELANTERA INDEPENDIENTE MCPHERSON	•
SUSPENSIÓN TRASERA SEMI-INDEPENDIENTE	•
BATERIA DE 12V - 60AH	•
ALTERNADOR DE 120 AMP	•
ASISTENCIA	
ASISTENCIA PARA ARRANQUE EN PENDIENTES	•
CONTROL ANTI VOLCADURA (RSC®)	•
LUZ DE FRENADO DE EMERGENCIA	•
CONECTIVIDAD	
RADIO AM/FM/USB/BLUETOOTH® CON 2 BOCINAS	•

SEGURIDAD

FRENOS DE DISCO CON ABS EN LLANTAS DELANTERAS	•
FRENOS DE TAMBOR CON ABS EN LLANTAS TRASERAS	•
CONTROL ELECTRÓNICO DE ESTABILIDAD (ESP)	•
ASISTENCIA ELECTRÓNICA DE FRENADO (EBA)	•
CINTURONES DE SEGURIDAD DE TRES PUNTOS, AJUSTABLES CON PRETENSORES Y RETRACTORES	•
INMOVILIZADOR DE MOTOR	•
SISTEMA ANTIRROBO	•
BOLSA DE AIRE DE CONDUCTOR	•
BOLSA DE AIRE DE PASAJERO	•
CONFORT	
2 ASIENTOS EN TELA TIPO CAPITÁN	•
ASIENTO DE CONDUCTOR CON AJUSTE MANUAL DE POSICIONES	•
ESPEJOS LATERALES DE BRAZO CORTO ABATIBLES MANUALMENTE	•
SEGUROS ELÉCTRICOS CON CIERRE CENTRALIZADO	•
PISO DE VINIL PARCIAL EN COLOR NEGRO	•

CONFORT

VOLANTE CON AJUSTE DE ALTURA Y PROFUNDIDAD	•
GUANTERA CON TAPA	•
LUZ DE CORTESÍA	•
CRISTALES DE PRIVACIDAD	•
GANCHOS DE SUJECCIÓN EN ÁREA DE CARGA	•
LIMPIAPARABRISAS DE 2 VELOCIDADES	•

EXTERIOR

RIN DE ACERO DE 15 PULGADAS CON TAPONES (LLANTAS 195/60 R15, INCLUYENDO LLANTA DE REFACCIÓN)	•
DEFENSA DELANTERA Y TRASERA EN PLÁSTICO EN COLOR NEGRO	•
PARRILLA EN PLÁSTICO EN COLOR NEGRO	•
FAROS DE HALÓGENO CON NIVELACIÓN	•
LUZ DE FRENO TRASERA CENTRAL ELEVADA	•
APERTURA DE PUERTAS TRASERAS TIPO BANDERA	•
LODERAS FRONTALES	•
FAROS DELANTEROS CON FUNCIÓN "FOLLOW ME HOME"	•
SISTEMA DE LLENADO DE COMBUSTIBLE SELLADO SIN TAPÓN "EASY FUEL"	•

COLORES INTERIORES

Tela en color negro

Tecnologías del paquete Ford Co-Pilot360®. Ford Motor Company se reserva el derecho de modificar en sus productos especificaciones técnicas, opciones de equipamiento, combinaciones de accesorios y colores, en cualquier momento, sin incurrir en responsabilidad alguna. La presente ficha técnica no incluye información relativa a cambios de producto, incorporación de opciones, requerimientos de ordenamiento o limitaciones de disponibilidad que hayan sucedido posteriormente a la publicación del mismo. Consulte a su Distribuidor Ford más cercano para obtener información actualizada. Las imágenes son meramente ilustrativas.

